



本県児童生徒の体力

平成28年度 調査結果報告

- ・平成28年度 児童生徒の体力・運動能力調査(栃木県教育委員会)
- ・平成28年度 全国体力・運動能力、運動習慣等調査(スポーツ庁)
- ・平成27年度 体力・運動能力調査(文部科学省)

PHYSICAL FITNESS OF JUVENILES IN TOCHIGI PREFECTURE 2016

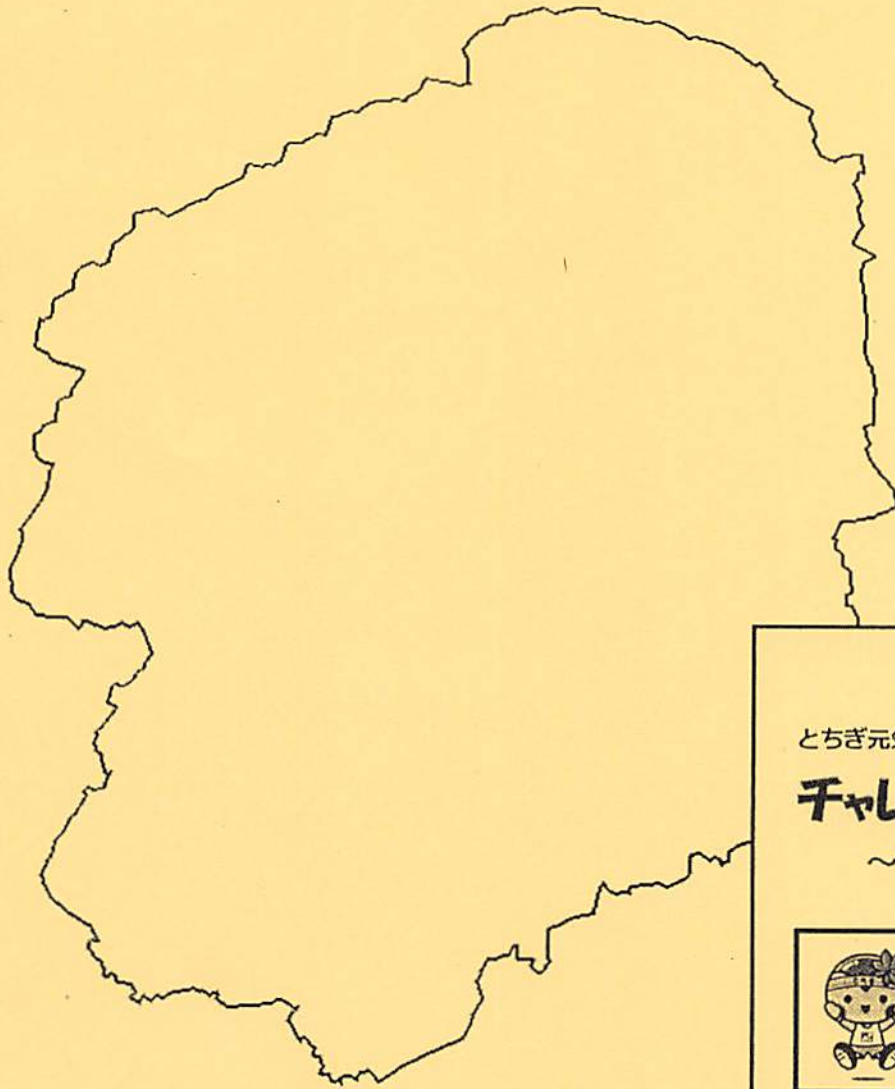

とちぎ元気キッズ

チャレンジ フログラム

～投・走・跳の運動～



栃木県教育委員会

*平成28年3月小学校を対象に配布

平成29年3月
栃木県教育委員会

まえがき

子どもの体力についての全国的な傾向は、これまで文部科学省が実施してきた「体力・運動能力調査」によると、平成13年から概ね低下傾向に歯止めがかかってきているものの、体力水準が高かった昭和60年頃と比較すると、基礎的運動能力は依然として低い状況にあります。

また、本県の現状に目を向けると、平成28年度スポーツ庁「体力・運動能力調査」「全国体力・運動能力、運動習慣等調査」及び栃木県教育委員会「児童生徒の体力・運動能力調査」の分析結果から、全国的におおむね上昇傾向としながらも、基礎的運動能力である走・跳・投に係る50m走、立ち幅とび、ボール投げの3種目が全国に比べ劣ること、体育の授業以外で運動をする児童の割合が全国に比べ低いことなどの課題が確認されております。

本教育委員会では平成28年2月、「栃木県教育振興基本計画2020 -教育ビジョンとちぎ-」を策定しました。基本施策のひとつに「健やかな体を育む教育の充実」を掲げ、運動やスポーツの楽しさを十分に体得させ、様々な基本的な動きを身に付けさせるとともに、「運動好き」な児童生徒を増やし、生涯にわたって運動に親しむことができるようにしていくために、体力向上事業等を進めております。

さて、本資料は、本県における公立の小学校・中学校・高等学校（全日制・定時制）の児童生徒を対象とした「児童生徒の体力・運動能力調査」について時系列評価を分析し、まとめたものです。

各学校におかれましては、本資料の内容をそれぞれの目的に応じて、さらに分析・検討を加えることなどにより、児童生徒の体力向上に向けて有効に活用されるよう期待するものであります。また、関係諸機関におかれましては、児童生徒の健康づくりや体力向上に向けた資料として御利用いただければ幸いです。

結びに、抽出校として調査に御協力いただきました多くの皆様に対して深く感謝申し上げます。

平成29年3月

栃木県教育委員会事務局スポーツ振興課長

田代 哲郎

目 次

1	平成28年度本県児童生徒の体力・運動能力調査結果について	
・	調査概要、結果概要	1
・	抽出校一覧	5
・	年齢別・学校区分別 体格・体力集計表	6
・	総合評価集計表	12
・	アンケート項目集計表	13
・	参考資料1 新体力テスト実技各種目及び体力合計点の年次推移	15
・	参考資料2 新体力テスト総合評価の年次推移	23
2	平成28年度全国体力・運動能力、運動習慣等調査結果について	
・	調査の目的、対象、事項	27
・	栃木県と全国の比較	28
3	新体力テスト 実施要項	
・	実施上の一般的注意	31
・	実技種目の測定方法	32
・	記録用紙・テストの得点表および総合評価	41
・	〔参考〕20mシャトルラン（往復持久走）最大酸素摂取量推定表	45

児童生徒の体力・運動能力調査
結果資料

平成 28 年度本県児童生徒の体力・運動能力調査結果について

スポーツ振興課

1 調査概要

(1) 目的

県内小・中・高等学校の児童生徒を対象に、新体力テスト及び身体計測を実施し、児童生徒の発育及び体力・運動能力の現状を明らかにするとともに、行政上の基礎資料を得る。

(2) 対象

ア 県内の公立小 372 校中 129 校、中学校 160 校中 53 校から標本を抽出した。標本数は 46,827 名（男子 23,793 名・女子 23,034 名、抽出率 34.2%）であった。

イ 県内の高等学校（全日制・定時制）を悉皆調査した。標本数は 33,757 名（男子 16,504 名・女子 17,253 名）であった。

(3) 実施期間

平成 28 年 5 月～7 月

(4) 内容

文部科学省「新体力テスト実施要項」により新体力テストを実施した。なお中学・高等学校で選択種目となる持久走と 20m シャトルランは、後者のみを対象とした。

出典「新体力テスト 有意義な活用のために」文部省 平成 12 年（測定概要を独自追記）

種目	体力評価	基礎運動能力評価	測定概要
握力	筋力	—	計器による握力測定を行い、左右平均値を kg 単位で算出する。
上体起こし	筋力 筋持久力	—	仰臥姿勢（あおむけ）から上体を起こす動作が 30 秒間に何回できるかを測定する。
長座位前屈	柔軟性	—	長座位姿勢から上体を前屈した時の柔軟性を cm 単位で測定する。
反復横とび	敏しょう性	—	1m 間隔の 3 本のラインをサイドステップで左右に反復し、20 秒間内でラインを通過した回数を数える。
20m シャトルラン	全身持久力	—	速度が段階的に増加する信号音に合わせて、20m 間往復の持続走を行い、反復可能な回数を数える。
50m 走	スピード	走る	50m を走る時間を 10 分の 1 秒単位で測定する。小学生はスタンディングスタート、中学・高校生はクラウチングスタートにより行う。
立ち幅とび	筋パワー	跳ぶ	立位姿勢から両足踏み切りで前方へ跳躍した距離を cm 単位で測る。
ボール投げ	巧ち性 筋パワー	投げる	原則としてオーバーハンドスローにより、小学生はソフトボール、中学生はハンドボールを用いて遠投距離を m 単位で測る。

※ これらの 8 種目を、それぞれ定められた基準により 10 点満点で評価した得点の合計を「体力合計点」とする。（80 点満点であり、性別・学校種別で基準が異なる。）

2 結果概要

- (1) 調査実施後の18年間(平成11年～28年度)における体力合計点の推移
 ア 女子においては、おおむね緩やかに向上する傾向が見られる
 イ 男子においては、近年において停滞する傾向が見られる

図1 調査における新体力テスト体力合計点の推移

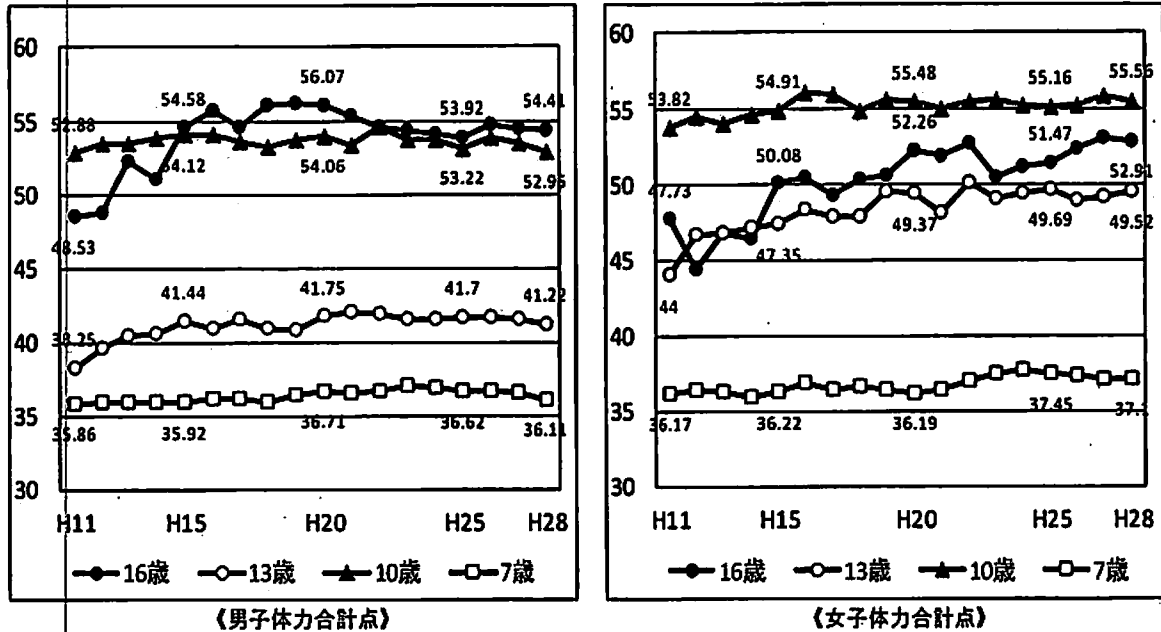

(2) 調査施行後の18年間(平成11～28年度)における平成28年度平均値の傾向

- ア 上体起こし(筋持久力)、反復横とび(敏しょう性)、20mシャトルラン(全身持久力)、50m走(走能力)については、多くの段階で上位となった。
 イ 握力(筋力)、ボール投げ(投能力)については、多くの段階で下位となった。

表1 調査施行後の18年間(平成11～28年度)における平成28年度の傾向

		小学校					中学校			高等学校(全日制)			高等学校(定時制)				
		6歳	7歳	8歳	9歳	10歳	11歳	12歳	13歳	14歳	15歳	16歳	17歳	15歳	16歳	17歳	18歳
男子	握力		▲	▲	▲	▲	▲	▲	▲	▲	▲	▲	▲	▲			
	上体起こし				○				○	○							○
	長座体前屈	▲	▲			▲									▲		○
	反復横とび	○						○	○		○	○	○				
	20mシャトルラン	○	○						○								▲
	50m走	○		○			○		○			○					
	立ち幅とび		▲		▲	▲	▲		▲					▲	▲		
	ボール投げ	▲	▲	▲	▲	▲	▲	▲			▲			▲	▲		
	合計点					▲								▲			
女子	握力		▲	▲	▲		▲			▲				▲			
	上体起こし	○		○	○	○		○	○	○			○		○		
	長座体前屈			○								○	○				
	反復横とび	○	○	○	○	○		○	○	○	○	○	○	○	○	○	
	20mシャトルラン	○	○			○					○	○	○				▲
	50m走	○		○	○	○	○		○			○	○	○			
	立ち幅とび	○					▲					○	○				▲
	ボール投げ						▲	▲	▲	▲	▲	▲	▲	▲			▲
	合計点	○		○	○							○	○				

○ … 過去18年間で今年の平均値が上位3位以内に入った種目
 ▲ … 過去18年間で今年の平均値が下位3位以内に入った種目

(3) 調査における各発達段階、種目の平均値の推移

ア. 上体起こし(筋持久力)、反復横とび(敏しょう性)、20mシャトルラン(全身持久力)、50m走(走能力)、高校生女子については、緩やかに向上する傾向がみられる。
 イ. 握力(筋力)、ボール投げ(投能力)については、低下する傾向がみられる。

《ゆるやかに向上している特長的な種目の例》

○ 上体起こし(回) 小学4年生(9歳)男女

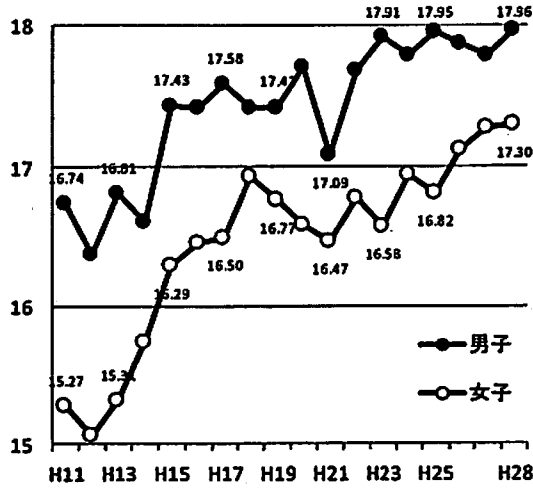

《低下傾向にある特徴的な種目の例》

● 握力(Kg) 小学2年生(7歳)男女

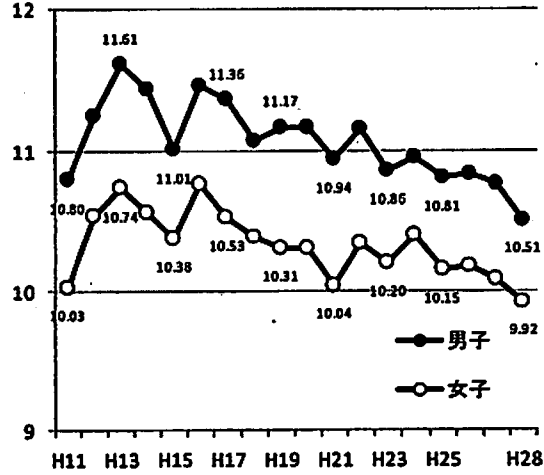

○ 反復横とび(回) 中学1~3年生(12~14歳)女子

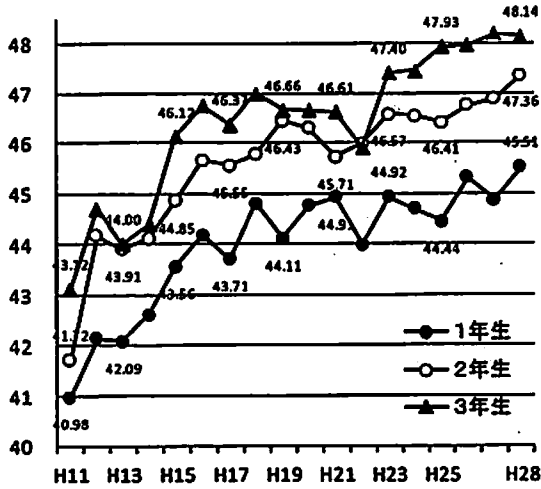

● ボール投げ(m) 小学1~3年生(6~8歳)男子

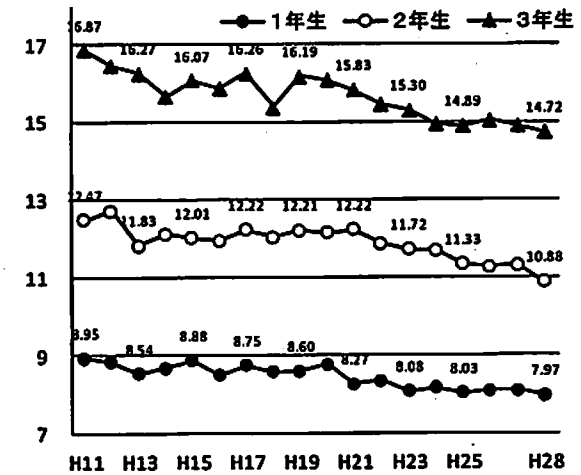

○ 50m走(秒) 小学1年生(6歳)男女

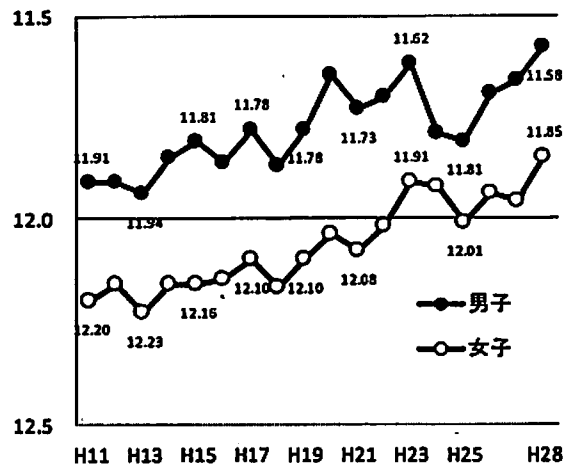

● ボール投げ(m) 小学6年生(11歳)男女

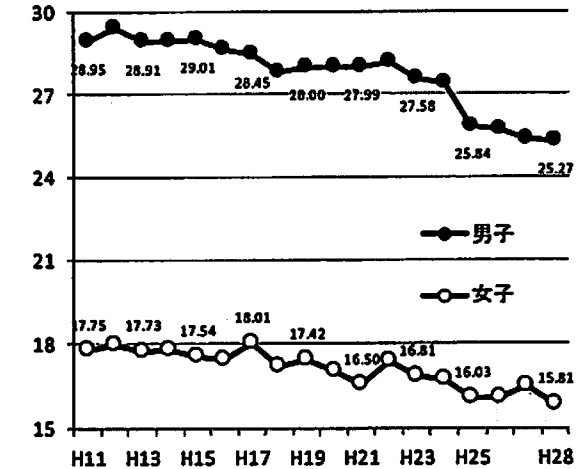

別表 平成28年度本県児童生徒の体力・運動能力調査 集計表

男子													女子											
区分	年齢	人数	項目	握力 (kg)	上体起こし (回)	長座体前屈 (cm)	反復横とび (点)	20mシャトルラン (回)	50m走 (秒)	立ち幅とび (cm)	ボール投げ (m)	体力合計点	年齢	人数	項目	握力 (kg)	上体起こし (回)	長座体前屈 (cm)	反復横とび (点)	20mシャトルラン (回)	50m走 (秒)	立ち幅とび (cm)	ボール投げ (m)	体力合計点
小学校	6歳	2,899	平均 標準偏差	9.01 2.32	11.67 5.29	24.79 5.91	27.68 5.10	18.87 10.21	11.58 1.24	111.56 17.65	7.97 3.25	29.78 6.94	6歳	2,684	平均 標準偏差	8.47 2.23	11.50 5.21	27.27 6.15	27.09 4.71	16.42 7.88	11.85 1.22	105.61 16.56	5.65 2.05	30.50 7.08
	7歳	2,670	平均 標準偏差	10.51 2.56	13.73 5.24	26.10 6.28	31.65 5.77	27.50 13.62	10.84 1.08	122.17 18.05	10.88 4.34	36.11 7.25	7歳	2,562	平均 標準偏差	9.92 2.34	13.45 4.82	29.11 6.59	30.77 5.26	22.36 9.95	11.09 0.97	114.78 17.18	7.37 2.41	37.10 7.12
	8歳	2,756	平均 標準偏差	12.35 2.65	15.95 5.66	28.87 7.33	35.37 7.04	34.89 16.79	10.25 0.97	132.89 18.11	14.72 5.82	42.54 7.96	8歳	2,644	平均 標準偏差	11.65 2.67	15.43 5.16	32.25 7.43	34.25 6.60	26.67 11.96	10.53 0.96	125.61 17.44	9.43 3.25	43.46 7.83
	9歳	2,644	平均 標準偏差	14.34 3.20	17.96 5.72	30.15 7.71	38.85 7.25	42.18 19.24	9.85 0.94	140.04 19.26	18.16 6.91	47.66 8.66	9歳	2,624	平均 標準偏差	13.68 3.07	17.30 5.35	33.85 7.41	37.83 6.80	33.98 14.84	10.04 0.89	135.16 18.51	11.70 4.18	49.51 8.62
	10歳	2,720	平均 標準偏差	16.29 3.62	19.51 5.63	31.48 7.02	42.63 6.87	50.60 21.31	9.45 0.95	148.87 19.66	21.54 7.87	52.95 8.95	10歳	2,662	平均 標準偏差	16.33 3.76	18.87 5.23	35.83 7.53	40.85 6.57	42.28 16.95	9.63 0.89	144.73 19.62	14.18 5.08	55.56 8.87
	11歳	2,788	平均 標準偏差	19.37 4.64	21.62 5.70	33.78 7.75	45.92 6.85	60.57 22.75	8.98 0.94	159.76 21.91	25.27 9.04	59.16 9.44	11歳	2,639	平均 標準偏差	19.21 4.21	19.93 4.85	38.90 8.23	43.29 6.24	47.59 17.58	9.22 0.79	152.25 20.17	15.81 5.91	60.60 8.38
中学校	12歳	2,479	平均 標準偏差	23.63 5.80	24.00 5.44	37.98 9.04	49.23 6.63	69.43 22.78	8.69 0.90	173.46 23.78	16.58 4.53	32.65 8.61	12歳	2,365	平均 標準偏差	21.85 4.38	21.42 4.94	42.18 8.41	45.51 5.35	52.29 18.28	9.18 0.75	160.24 21.93	11.16 3.53	43.73 9.67
	13歳	2,446	平均 標準偏差	29.20 6.84	27.39 5.75	41.38 9.77	52.79 6.72	85.71 23.93	8.09 0.83	191.71 26.63	19.50 5.09	41.22 9.92	13歳	2,478	平均 標準偏差	24.17 4.63	23.94 5.11	44.88 8.99	47.36 5.83	60.13 19.60	8.88 0.73	167.00 23.10	12.49 3.97	49.52 10.84
	14歳	2,391	平均 標準偏差	34.35 7.01	29.75 5.82	46.04 10.56	55.60 6.78	94.15 24.01	7.65 0.73	206.78 25.55	22.10 5.72	48.51 10.40	14歳	2,376	平均 標準偏差	25.53 4.57	24.71 5.19	46.51 9.34	48.14 5.83	59.88 19.03	8.76 0.76	169.92 23.34	13.33 4.19	51.98 10.91
高等学校 (全日制)	15歳	5,417	平均 標準偏差	37.36 6.81	29.68 5.58	49.36 10.61	57.23 6.08	87.51 22.84	7.57 0.65	218.31 24.10	23.20 5.40	51.03 9.83	15歳	5,840	平均 標準偏差	25.78 4.55	23.78 5.38	48.12 9.51	48.62 5.41	52.69 16.61	8.98 0.77	171.95 21.54	13.30 4.01	51.16 10.34
	16歳	5,394	平均 標準偏差	39.71 6.92	31.05 5.92	50.95 10.89	58.55 6.38	91.21 24.88	7.42 0.75	223.53 24.26	24.64 5.74	54.41 10.64	16歳	5,563	平均 標準偏差	26.56 4.55	24.79 5.70	49.65 9.84	49.17 5.48	54.13 18.17	8.95 0.78	173.10 22.28	13.81 4.17	52.91 10.91
	17歳	5,321	平均 標準偏差	41.34 7.07	31.83 5.74	52.44 10.80	59.18 6.44	91.69 25.75	7.33 0.69	228.05 23.35	25.58 5.90	56.50 10.49	17歳	5,618	平均 標準偏差	27.04 4.67	25.05 5.89	51.08 9.79	49.53 5.76	52.93 19.04	8.99 0.86	174.96 22.28	14.12 4.28	53.69 11.33
高等学校 (定時制)	15歳	117	平均 標準偏差	35.63 7.40	23.83 7.40	43.08 9.97	46.67 9.43	54.11 25.59	8.15 1.31	197.38 32.70	19.96 5.45	38.38 10.66	15歳	80	平均 標準偏差	24.83 4.99	17.95 6.24	41.23 9.72	40.74 6.95	27.55 11.39	9.52 0.88	152.93 23.15	11.29 3.71	37.60 9.29
	16歳	101	平均 標準偏差	38.66 7.75	23.67 7.20	40.81 10.84	45.99 8.06	57.07 23.58	8.03 1.05	201.47 29.30	20.77 5.59	38.61 9.23	16歳	60	平均 標準偏差	26.15 4.90	18.98 5.63	43.90 10.49	41.63 6.36	32.62 15.25	9.69 1.16	153.80 22.45	12.07 4.15	40.17 11.83
	17歳	108	平均 標準偏差	40.55 7.06	25.07 6.86	43.91 9.67	48.69 8.85	57.88 25.42	7.90 1.05	209.74 29.87	21.99 5.59	42.57 9.35	17歳	67	平均 標準偏差	26.87 5.48	17.79 5.36	42.25 8.25	41.87 6.51	28.09 13.64	9.86 1.11	152.49 24.44	12.07 3.62	39.09 10.70
	18歳	46	平均 標準偏差	41.74 6.64	25.48 6.55	48.93 9.91	46.65 9.67	51.00 23.53	8.03 1.13	207.78 33.03	23.59 5.95	42.70 9.78	18歳	25	平均 標準偏差	26.28 5.05	16.92 6.12	44.20 7.44	40.04 6.41	22.16 13.71	10.45 1.34	145.20 19.00	11.48 3.99	35.24 10.55

- 用語「平均値」は調査結果の算術平均値であり、集団の尺度上の位置を示す。平均値＝調査結果の総和／人数（標本数）
- 用語「標準偏差」は、調査結果の個人差の大きさを示す。平均値±標準偏差の範囲内に全体の68%が入り、平均値±標準偏差の3倍の範囲内にほぼ全体が入る。

平成28年度 市町別抽出校一覧

(市町区分は平成28年4月6日現在)

No.	市町名	小学校					中学校				
1	宇都宮市	中央 富士見 清原東 富屋 晃宝	西 緑が丘 横川中央 姿川第一 西が岡	築瀬 城東 豊郷北 姿川第二 上河内西	昭和 清原中央 城山西 雀宮南 白沢	錦 清原北 城山東 五代 岡本北	一条 雀宮	星が丘 宝木	陽東 古里	横川	国本
2	上三川町	本郷	明治	明治南			上三川				
3	鹿沼市	西 加園	北 上南摩	石川 清洲第一	池ノ森 粕尾	みどりが丘	北犬飼	南摩	栗野		
4	日光市	今市 小林	落合西 滑滝	大桑 鬼怒川	小百 下原	大沢	東原	小林	小来川	三依 湯西川	
5	真岡市	真岡西 久下田	大内東	大内西	西田井	中村東	真岡西	山前	長沼		
6	益子町	七井					益子				
7	茂木町	中川									
8	市貝町	市貝	赤羽				市貝				
9	芳賀町	芳賀東					芳賀				
10	壬生町	稲葉	壬生北	安塚							
11	野木町	野木					野木第二				
12	小山市	小山第一 寒川	小山城南 豊田北	小山城北 中	大谷東 羽川	間々田	小山	大谷	豊田	美田	
13	栃木市	栃木中央 藤岡 小野寺北	南 合戦場	皆川城東 赤津	国府南 西方	国府北 岩舟	栃木南	東陽	皆川	大平南 岩舟	
14	下野市	吉田西	石橋北	国分寺	国分寺西		南河内第二	石橋			
15	矢板市	西	片岡	安沢			片岡				
16	さくら市	押上	南								
17	那須烏山市	境	烏山				南那須				
18	塩谷町	玉生									
19	高根沢町	上高根沢	北				阿久津				
20	那珂川町	小川					小川				
21	大田原市	紫塚 湯津上	奥沢 蛭田	金丸	薄葉	福原	若草	金田南	黒羽		
22	那須町	学びの森	田代友愛	黒田原			東陽				
23	那須塩原市	黒磯 西	東原 大貫	埼玉	高林	東	東那須野	三島	箒根	塩原	
24	佐野市	佐野 常盤	犬伏 栃本	城北 三好	石塚 山形	蜀生	西	常盤			
25	足利市	けやき 筑波	桜 小俣	三重	北郷	大月	第二	山辺	愛宕台		
25	県立						佐野附属				

●高等学校(全日制・定時制)は悉皆

※ 中学校では茂木町・壬生町・さくら市・塩谷町は対象校無し

年齢別・学校区分別 体格・体力集計表

(男子)

区分	年齢	対象	項目	握力 (kg)	上体 起こし (回)	長座 体前屈 (cm)	反復 横とび (回)	20m シャトルラン (回)	50m走 (秒)	立ち 幅とび (cm)	ボール 投げ (m)	合計点	身長 (cm)	体重 (kg)	座高 (cm)		
小学校	6歳	栃木 H28	人数	2,899	2,899	2,899	2,899	2,899	2,899	2,899	2,899	2,899	2,899	2,899	2,899		
			平均	9.01	11.67	24.79	27.68	18.87	11.58	111.56	7.97	29.78	116.87	21.80			
			標準偏差	2.32	5.29	5.91	5.10	10.21	1.24	17.65	3.25	6.94	5.41	3.94			
		栃木 H27	人数	2,570	2,570	2,570	2,570	2,570	2,570	2,570	2,570	2,570	2,570	2,570	2,570	2,570	2,570
			平均	8.98	11.62	24.88	27.18	19.02	11.66	110.33	8.09	29.50	116.48	21.62	64.63		
			標準偏差	2.16	4.58	6.26	4.72	9.84	1.18	17.29	3.17	6.30	4.77	3.60	3.02		
		全国 H27	人数	1,119	1,090	1,111	1,113	1,114	1,108	1,122	1,112	1,034	1,116	1,096	1,113		
			平均	9.45	12.05	26.29	27.86	18.73	11.41	114.68	8.62	31.29	116.83	21.26	65.00		
			標準偏差	2.37	4.81	6.15	4.77	8.99	0.95	17.07	3.18	5.94	4.93	2.93	2.88		
	H27栃木-全国比較				###	##	###	###	###	###	###	###		**	###		
	7歳	栃木 H28	人数	2,670	2,670	2,670	2,670	2,670	2,670	2,670	2,670	2,670	2,670	2,670	2,670		
			平均	10.51	13.73	26.10	31.65	27.50	10.84	122.17	10.88	36.11	122.26	24.28			
			標準偏差	2.56	5.24	6.28	5.77	13.62	1.08	18.05	4.34	7.25	5.26	4.34			
		栃木 H27	人数	2,608	2,608	2,608	2,608	2,608	2,608	2,608	2,608	2,608	2,608	2,608	2,608	2,608	
			平均	10.77	14.10	26.68	31.22	27.19	10.84	122.62	11.31	36.51	122.36	24.30	67.49		
			標準偏差	2.55	4.85	6.57	5.47	13.08	1.06	17.44	4.28	6.92	5.29	4.61	3.06		
		全国 H27	人数	1,108	1,096	1,101	1,114	1,109	1,093	1,117	1,103	990	1,119	1,101	1,100		
			平均	11.04	14.16	27.98	31.45	28.41	10.70	124.33	12.01	37.69	122.47	23.92	67.64		
			標準偏差	2.56	5.30	6.56	6.11	14.04	0.88	16.75	4.52	6.68	5.18	3.86	3.00		
	H27栃木-全国比較				##		###	#	###	##	###		*				
	8歳	栃木 H28	人数	2,756	2,756	2,756	2,756	2,756	2,756	2,756	2,756	2,756	2,756	2,756	2,756		
			平均	12.35	15.95	28.87	35.37	34.89	10.25	132.89	14.72	42.54	128.02	27.58			
			標準偏差	2.65	5.66	7.33	7.04	16.79	0.97	18.11	5.82	7.96	5.38	5.51			
		栃木 H27	人数	2,737	2,737	2,737	2,737	2,737	2,737	2,737	2,737	2,737	2,737	2,737	2,737	2,737	
平均			12.39	16.24	28.61	35.52	36.04	10.27	132.74	14.89	42.72	127.96	27.42	70.03			
標準偏差			2.77	5.23	7.17	6.68	16.45	0.99	17.65	5.52	7.59	5.53	5.35	3.06			
全国 H27		人数	1,110	1,110	1,109	1,118	1,117	1,098	1,118	1,123	1,043	1,119	1,095	1,101			
		平均	13.12	16.59	29.45	35.99	39.10	10.04	136.80	16.22	44.95	128.25	26.67	70.21			
		標準偏差	2.85	5.65	6.70	7.19	16.71	0.82	17.85	5.96	7.44	5.41	4.29	2.89			
H27栃木-全国比較				###		###		###	###	###			***				
9歳	栃木 H28	人数	2,644	2,644	2,644	2,644	2,644	2,644	2,644	2,644	2,644	2,644	2,644	2,644			
		平均	14.34	17.96	30.15	38.85	42.18	9.85	140.04	18.16	47.66	133.58	31.36				
		標準偏差	3.20	5.72	7.71	7.25	19.24	0.94	19.26	6.91	8.66	5.70	6.92				
	栃木 H27	人数	2,631	2,631	2,631	2,631	2,631	2,631	2,631	2,631	2,631	2,631	2,631	2,631	2,631		
		平均	14.25	17.78	30.02	39.30	44.37	9.84	141.75	18.47	48.13	133.29	30.79	72.42			
		標準偏差	3.19	5.39	7.06	6.87	19.10	0.93	18.32	6.92	8.38	5.80	6.55	3.25			
	全国 H27	人数	1,118	1,095	1,118	1,121	1,117	1,111	1,122	1,126	1,055	1,121	1,106	1,107			
		平均	14.94	18.48	31.47	39.53	47.11	9.60	144.50	20.18	50.31	133.69	30.16	72.77			
		標準偏差	3.11	5.06	7.12	7.64	19.11	0.75	18.13	7.12	7.75	5.52	4.91	2.98			
H27栃木-全国比較				###	###	###		###	###	###		#	**	##			
10歳	栃木 H28	人数	2,720	2,720	2,720	2,720	2,720	2,720	2,720	2,720	2,720	2,720	2,720	2,720			
		平均	16.29	19.51	31.48	42.63	50.60	9.45	148.87	21.54	52.95	138.92	34.72				
		標準偏差	3.62	5.63	7.02	6.87	21.31	0.95	19.66	7.87	8.95	6.20	8.15				
	栃木 H27	人数	2,729	2,729	2,729	2,729	2,729	2,729	2,729	2,729	2,729	2,729	2,729	2,729	2,729		
		平均	16.34	19.80	31.98	42.51	53.38	9.43	150.24	21.89	53.59	138.88	34.57	74.82			
		標準偏差	3.55	5.24	7.07	6.50	21.48	0.92	19.90	7.83	8.70	6.19	7.39	3.32			
	全国 H27	人数	1,108	1,110	1,099	1,108	1,121	1,122	1,120	1,128	1,034	1,099	1,088	1,095			
		平均	17.12	20.64	33.48	43.82	56.48	9.29	154.30	23.91	56.10	138.99	33.59	74.96			
		標準偏差	3.71	5.31	6.73	7.01	21.50	0.80	19.08	8.16	8.15	5.84	6.10	3.16			
H27栃木-全国比較				###	###	###	###	###	###	###			***				
11歳	栃木 H28	人数	2,788	2,788	2,788	2,788	2,788	2,788	2,788	2,788	2,788	2,788	2,788	2,788			
		平均	19.37	21.62	33.78	45.92	60.57	8.98	159.76	25.27	59.16	145.13	39.28				
		標準偏差	4.64	5.70	7.75	6.85	22.75	0.94	21.91	9.04	9.44	7.28	9.20				
	栃木 H27	人数	2,729	2,729	2,729	2,729	2,729	2,729	2,729	2,729	2,729	2,729	2,729	2,729	2,729		
		平均	19.38	21.43	33.64	45.76	61.44	9.03	159.21	25.33	58.92	144.85	38.81	77.52			
		標準偏差	4.66	5.29	7.59	6.69	22.56	0.90	21.32	8.80	8.88	7.24	9.01	4.00			
	全国 H27	人数	1,122	1,104	1,106	1,106	1,115	1,093	1,114	1,122	1,025	1,115	1,106	1,107			
		平均	20.26	21.90	35.62	46.65	64.74	8.78	166.34	27.41	61.82	145.43	37.98	77.71			
		標準偏差	4.92	5.63	8.01	6.23	22.02	0.73	21.83	9.30	8.10	7.35	7.55	3.89			
H27栃木-全国比較				###	#	###	###	###	###	###		#	**				

- 栃木県データは栃木県教育委員会「児童生徒の体力・運動能力調査」、全国データは文部科学省「体力・運動能力調査」による。
- H27栃木-全国比較については、「栃木H27」及び「全国H27」の2群間における統計上の有意差をt検定により分析したものである。
 栃木が全国より値が高いもの(50mでは値が低いもの)について *:p<0.05, **:p<0.01, ***:p<0.001
 栃木が全国より値が低いもの(50mでは値が高いもの)について #:p<0.05, ##:p<0.01, ###:p<0.001
- なお本県児童生徒の体力について全国との相対的評価を行うに当たっては、より信頼度が高く詳細な分析が可能な「全国体力・運動能力、運動習慣等調査」を用いることとし、文部科学省「体力・運動能力調査」結果に基づき分析した当該資料については参考として扱う。
- 「座高」については、H28年度から計測を実施していない。

(男子)

区分	年齢	対象	項目	握力 (kg)	上体 起こし (回)	長座 体前屈 (cm)	反復 横とび (回)	20m シャトルラン (回)	50m走 (秒)	立ち 幅とび (cm)	ボール 投げ (m)	合計点	身長 (cm)	体重 (kg)	座高 (cm)			
中学校	12歳	栃木 H28	人数	2,479	2,479	2,479	2,479	2,479	2,479	2,479	2,479	2,479	2,479	2,479	2,479			
			平均	23.63	24.00	37.98	49.23	69.43	8.69	173.46	16.58	32.65	152.32	44.01				
			標準偏差	5.80	5.44	9.04	6.63	22.78	0.90	23.78	4.53	8.61	8.00	9.50				
		栃木 H27	人数	2,766	2,766	2,766	2,766	2,766	2,766	2,766	2,766	2,766	2,766	2,766	2,766	2,766	2,766	
			平均	23.12	23.90	38.77	49.01	69.34	8.66	174.59	16.53	32.71	152.57	44.23	81.21			
			標準偏差	5.93	5.44	8.55	6.65	22.98	0.84	23.62	4.47	8.61	7.93	9.78	4.48			
		全国 H27	人数	1,397	1,388	1,395	1,372	952	1,339	1,386	1,393	1,254	1,396	1,372	1,328			
			平均	23.93	24.39	39.47	49.80	72.17	8.50	179.75	18.49	34.75	152.87	43.72	81.29			
			標準偏差	6.07	5.59	9.07	6.25	22.67	0.74	23.23	4.78	7.64	8.05	8.82	4.70			
	H27栃木-全国比較				###	##	#	###	###	###	###	###						
	13歳	栃木 H28	人数	2,446	2,446	2,446	2,446	2,446	2,446	2,446	2,446	2,446	2,446	2,446	2,446	2,446		
			平均	29.20	27.39	41.38	52.79	85.71	8.09	191.71	19.50	41.22	159.62	48.97				
			標準偏差	6.84	5.75	9.77	6.72	23.93	0.83	26.63	5.09	9.92	7.46	9.57				
		栃木 H27	人数	2,674	2,674	2,674	2,674	2,674	2,674	2,674	2,674	2,674	2,674	2,674	2,674	2,674	2,674	
			平均	28.79	27.27	43.94	52.77	85.27	8.04	192.91	19.29	41.59	159.42	48.84	84.82			
			標準偏差	6.82	5.74	9.83	7.08	23.13	0.72	24.33	5.14	9.80	7.45	9.40	4.46			
		全国 H27	人数	1,406	1,395	1,384	1,384	974	1,325	1,279	1,396	1,142	1,398	1,375	1,319			
			平均	29.66	28.09	43.79	53.28	90.29	7.84	196.97	21.32	43.39	159.63	48.12	84.76			
			標準偏差	7.17	5.72	9.79	6.37	21.73	0.66	19.69	5.18	8.26	7.70	8.09	4.65			
	H27栃木-全国比較				###	###	#	###	###	###	###	###				*		
	14歳	栃木 H28	人数	2,391	2,391	2,391	2,391	2,391	2,391	2,391	2,391	2,391	2,391	2,391	2,391	2,391		
平均			34.35	29.75	46.04	55.60	94.15	7.65	206.78	22.10	48.51	165.07	54.49					
標準偏差			7.01	5.82	10.56	6.78	24.01	0.73	25.55	5.72	10.40	6.62	9.61					
栃木 H27		人数	2,850	2,850	2,850	2,850	2,850	2,850	2,850	2,850	2,850	2,850	2,850	2,850	2,850	2,850		
		平均	33.66	29.38	46.98	55.69	94.13	7.66	206.26	21.88	48.21	164.57	53.77	87.94				
		標準偏差	7.07	5.86	10.54	7.02	23.30	0.67	24.42	5.54	10.27	6.58	9.33	3.88				
全国 H27		人数	1,397	1,390	1,396	1,382	947	1,346	1,388	1,400	1,256	1,377	1,374	1,208				
		平均	35.12	30.26	46.60	56.01	96.03	7.47	213.99	24.20	50.99	165.71	53.49	87.68				
		標準偏差	7.21	5.71	10.55	6.38	23.17	0.56	23.22	5.67	9.26	6.22	7.99	3.65				
H27栃木-全国比較				###	###		#	###	###	###	###				*			

(男子)

区分	年齢	対象	項目	握力 (kg)	上体起こし (回)	長座体前屈 (cm)	反復横とび (回)	20m シャトルラン (回)	50m走 (秒)	立ち幅とび (cm)	ボール投げ (m)	合計点	身長 (cm)	体重 (kg)	座高 (cm)		
高校(全)	15歳	栃木 H28	人数	5,417	5,417	5,417	5,417	5,417	5,417	5,417	5,417	5,417	5,417	5,417	5,417		
			平均	37.36	29.68	49.36	57.23	87.51	7.57	218.31	23.20	51.03	167.77	59.30			
			標準偏差	6.81	5.58	10.61	6.08	22.84	0.65	24.10	5.40	9.83	6.01	10.53			
		栃木 H27	人数	5,753	5,753	5,753	5,753	5,753	5,753	5,753	5,753	5,753	5,753	5,753	5,753	5,753	5,753
			平均	37.29	29.93	49.73	56.90	85.70	7.60	216.68	23.36	50.79	167.86	59.11	89.87		
			標準偏差	6.80	5.50	10.71	6.17	22.78	0.64	24.46	5.37	9.79	5.89	10.48	3.65		
	全国 H27	人数	1,228	1,225	1,231	1,221	769	1,190	1,224	1,228	1,110	1,224	1,203	1,178			
		平均	37.91	29.97	47.68	56.02	88.43	7.44	217.31	24.41	51.32	168.16	57.89	89.92			
		標準偏差	6.79	5.90	10.15	6.27	24.03	0.56	22.35	5.76	9.09	5.85	8.71	3.79			
	H27栃木-全国比較###					***	***	###	###		###			***			
	16歳	栃木 H28	人数	5,394	5,394	5,394	5,394	5,394	5,394	5,394	5,394	5,394	5,394	5,394	5,394		
			平均	39.71	31.05	50.95	58.55	91.21	7.42	223.53	24.64	54.41	169.41	61.14			
標準偏差			6.92	5.92	10.89	6.38	24.88	0.75	24.26	5.74	10.64	5.83	10.33				
栃木 H27		人数	5,559	5,559	5,559	5,559	5,559	5,559	5,559	5,559	5,559	5,559	5,559	5,559	5,559		
		平均	39.76	31.34	51.71	58.20	91.03	7.42	223.36	24.56	54.53	169.35	60.79	90.94			
		標準偏差	7.00	5.74	10.73	6.59	24.83	0.62	23.79	5.50	10.08	5.60	9.98	3.40			
全国 H27	人数	1,259	1,252	1,260	1,250	779	1,204	1,247	1,259	1,144	1,250	1,214	1,203				
	平均	40.45	32.19	50.91	57.99	95.53	7.26	225.25	25.84	56.07	169.76	59.57	90.95				
	標準偏差	7.16	5.93	10.21	6.59	26.20	0.54	21.95	5.90	9.82	5.61	8.04	3.55				
H27栃木-全国比較##				###	*		###	###	#	###		#	***				
17歳	栃木 H28	人数	5,321	5,321	5,321	5,321	5,321	5,321	5,321	5,321	5,321	5,321	5,321	5,321			
		平均	41.34	31.83	52.44	59.18	91.69	7.33	228.05	25.58	56.50	170.08	62.68				
		標準偏差	7.07	5.74	10.80	6.44	25.75	0.69	23.35	5.90	10.49	5.76	10.41				
	栃木 H27	人数	5,443	5,443	5,443	5,443	5,443	5,443	5,443	5,443	5,443	5,443	5,443	5,443	5,443		
		平均	41.18	32.02	52.86	58.97	91.52	7.32	227.88	25.61	56.48	170.34	62.47	91.57			
		標準偏差	6.96	5.93	10.64	6.52	25.39	0.69	23.72	5.79	10.49	5.82	9.69	3.42			
全国 H27	人数	1,262	1,259	1,251	1,243	790	1,213	1,248	1,251	1,135	1,252	1,233	1,219				
	平均	42.59	33.64	52.76	59.56	98.22	7.14	231.35	27.34	59.43	170.75	61.68	91.50				
	標準偏差	7.09	5.96	10.25	6.20	25.63	0.50	22.26	6.06	9.45	5.71	8.18	3.39				
H27栃木-全国比較###				###		##	###	###	##	###		#	**				
15歳	栃木 H28	人数	117	117	117	117	117	117	117	117	117	117	117	117			
		平均	35.63	23.83	43.08	46.67	54.11	8.15	197.38	19.96	38.38	167.22	61.72				
		標準偏差	7.40	7.40	9.97	9.43	25.59	1.31	32.70	5.45	10.66	6.22	15.85				
	栃木 H27	人数	106	106	106	106	106	106	106	106	106	106	106	106	106		
		平均	36.11	24.46	41.78	45.45	57.74	7.99	200.27	20.31	38.93	167.37	59.69	90.00			
		標準偏差	7.71	6.21	10.85	9.37	25.41	1.23	30.96	5.27	10.88	6.45	14.23	3.44			
全国 H27	人数	166	164	163	155	137	156	160	163	135	166	15	162				
	平均	37.52	26.25	44.94	50.76	62.21	7.68	211.09	22.80	44.74	166.98	57.50	89.80				
	標準偏差	7.19	6.24	10.26	7.08	25.35	0.62	23.58	5.77	9.53	5.50	10.17	3.53				
H27栃木-全国比較				#	#	###	##	##	###				**				
16歳	栃木 H28	人数	101	101	101	101	101	101	101	101	101	101	101	101			
		平均	38.66	23.67	40.81	45.99	57.07	8.03	201.47	20.77	38.61	167.98	61.57				
		標準偏差	7.75	7.20	10.84	8.06	23.58	1.05	29.30	5.59	9.23	7.06	14.83				
	栃木 H27	人数	106	106	106	106	106	106	106	106	106	106	106	106	106		
		平均	38.20	23.93	45.86	48.18	59.93	8.06	207.04	21.55	41.53	167.73	62.50	91.11			
		標準偏差	7.26	6.54	10.76	9.01	26.85	1.07	31.99	5.50	10.67	6.30	14.90	3.56			
全国 H27	人数	170	165	165	157	144	148	156	162	133	165	153	161				
	平均	40.45	26.76	45.81	51.66	65.12	7.51	213.27	24.25	47.28	168.31	58.14	91.22				
	標準偏差	7.21	6.60	11.11	7.96	22.73	0.65	26.20	5.89	9.69	5.42	8.91	3.45				
H27栃木-全国比較						#	#	###	#	##			**				
17歳	栃木 H28	人数	108	108	108	108	108	108	108	108	108	108	108	108			
		平均	40.55	25.07	43.91	48.69	57.88	7.90	209.74	21.99	42.57	168.77	63.70				
		標準偏差	7.06	6.86	9.67	8.85	25.42	1.05	29.87	5.59	9.35	6.28	15.66				
	栃木 H27	人数	76	76	76	76	76	76	76	76	76	76	76	76	76		
		平均	39.09	24.96	45.07	46.88	55.95	8.25	204.25	21.42	40.92	169.62	64.67	91.66			
		標準偏差	8.38	6.54	11.04	9.92	24.39	1.45	29.24	5.82	10.19	5.65	15.16	3.43			
全国 H27	人数	183	173	177	151	144	142	161	171	121	181	164	177				
	平均	41.36	27.38	47.27	53.60	68.35	7.37	218.21	24.58	52.00	169.03	59.87	91.41				
	標準偏差	7.99	6.46	10.64	6.97	25.72	0.60	26.24	6.53	9.74	6.32	8.48	3.88				
H27栃木-全国比較#				##		###	###	###	###	###			**				
18歳	栃木 H28	人数	46	46	46	46	46	46	46	46	46	46	46	46			
		平均	41.74	25.48	48.93	46.65	51.00	8.03	207.78	23.59	42.70	169.41	64.95				
		標準偏差	6.64	6.55	9.91	9.67	23.53	1.13	33.03	5.95	9.78	6.37	16.17				
	栃木 H27	人数	48	48	48	48	48	48	48	48	48	48	48	48	48		
		平均	43.15	24.88	44.00	49.98	52.02	8.09	205.06	21.25	42.44	169.06	67.06	91.37			
		標準偏差	8.12	6.46	7.79	9.70	22.26	1.14	33.76	6.40	11.00	6.17	16.79	3.13			
全国 H27	人数	153	147	157	137	132	129	142	149	106	157	146	157				
	平均	41.54	25.71	44.71	51.28	60.39	7.51	217.08	24.31	48.42	169.86	60.88	91.70				
	標準偏差	7.81	6.56	10.34	7.66	26.72	0.61	24.27	6.18	8.89	6.00	9.62	3.84				
H27栃木-全国比較							#	###	#	##			**				

(女子)

区分	年齢	対象	項目	握力 (kg)	上体 起こし (回)	長座 体前屈 (cm)	反復 横とび (回)	20m シャトルラン (回)	50m走 (秒)	立ち 幅とび (cm)	ボール 投げ (m)	合計点	身長 (cm)	体重 (kg)	座高 (cm)			
小学校	6歳	栃木 H28	人数	2,684	2,684	2,684	2,684	2,684	2,684	2,684	2,684	2,684	2,684	2,684	2,684			
			平均	8.47	11.50	27.27	27.09	16.42	11.85	105.61	5.65	30.50	115.87	21.35				
			標準偏差	2.23	5.21	6.15	4.71	7.88	1.22	16.56	2.05	7.08	5.57	3.89				
		栃木 H27	人数	2,370	2,370	2,370	2,370	2,370	2,370	2,370	2,370	2,370	2,370	2,370	2,370	2,370	2,370	
			平均	8.39	11.27	27.21	26.62	16.14	11.96	103.81	5.64	29.84	115.65	21.11	64.39			
			標準偏差	2.11	4.51	6.21	4.19	7.18	1.05	15.53	1.94	6.37	4.85	3.39	2.85			
		全国 H27	人数	1,119	1,016	1,125	1,112	1,104	1,100	1,123	1,113	935	1,108	1,102	1,109			
			平均	8.80	12.09	28.98	26.82	16.40	11.71	107.30	5.81	32.01	115.55	20.70	64.29			
			標準偏差	2.18	3.98	6.40	4.33	6.86	0.94	16.45	1.85	6.04	4.53	2.77	2.67			
		H27栃木-全国比較				###	###	###		###	###	#			***			
		7歳	栃木 H28	人数	2,562	2,562	2,562	2,562	2,562	2,562	2,562	2,562	2,562	2,562	2,562	2,562	2,562	
				平均	9.92	13.45	29.11	30.77	22.36	11.09	114.78	7.37	37.10	121.26	23.76			
	標準偏差			2.34	4.82	6.59	5.26	9.95	0.97	17.18	2.41	7.12	5.13	4.20				
	栃木 H27		人数	2,442	2,442	2,442	2,442	2,442	2,442	2,442	2,442	2,442	2,442	2,442	2,442	2,442	2,442	
			平均	10.08	13.70	29.56	29.89	22.60	11.12	115.25	7.37	37.15	121.32	23.63	66.94			
			標準偏差	2.32	4.56	6.30	5.06	9.62	0.89	16.13	2.37	6.70	5.19	4.10	3.14			
	全国 H27		人数	1,117	1,092	1,117	1,112	1,051	1,107	1,124	1,091	938	1,120	1,109	1,114			
			平均	10.41	13.86	30.87	30.59	24.10	10.94	117.12	7.57	38.90	121.61	23.46	67.15			
			標準偏差	2.35	4.59	6.71	5.63	9.50	0.85	16.22	2.25	6.11	5.10	3.51	2.83			
	H27栃木-全国比較				###		###	###	###	###	#							
	8歳		栃木 H28	人数	2,644	2,644	2,644	2,644	2,644	2,644	2,644	2,644	2,644	2,644	2,644	2,644	2,644	
				平均	11.65	15.43	32.25	34.25	26.67	10.53	125.61	9.43	43.46	127.40	27.07			
		標準偏差		2.67	5.16	7.43	6.60	11.96	0.96	17.44	3.25	7.83	5.59	5.35				
		栃木 H27	人数	2,456	2,456	2,456	2,456	2,456	2,456	2,456	2,456	2,456	2,456	2,456	2,456	2,456	2,456	
平均			11.52	15.58	32.05	33.94	28.13	10.58	126.12	9.36	43.42	127.16	26.69	69.63				
標準偏差			2.63	4.79	7.32	6.38	12.53	0.93	17.52	3.19	7.63	5.61	4.94	3.10				
全国 H27		人数	1,117	1,098	1,112	1,108	1,074	1,097	1,117	1,100	977	1,118	1,099	1,101				
		平均	12.34	15.74	32.46	34.05	29.97	10.33	128.61	9.81	45.08	127.33	26.11	69.89				
		標準偏差	2.63	4.78	7.00	6.84	12.23	0.78	16.57	3.14	6.78	5.61	4.06	3.10				
H27栃木-全国比較				###		###	###	###	###	#			***	#				
9歳		栃木 H28	人数	2,624	2,624	2,624	2,624	2,624	2,624	2,624	2,624	2,624	2,624	2,624	2,624	2,624		
			平均	13.68	17.30	33.85	37.83	33.98	10.04	135.16	11.70	49.51	133.43	30.60				
	標準偏差		3.07	5.35	7.41	6.80	14.84	0.89	18.51	4.18	8.62	6.12	6.32					
	栃木 H27	人数	2,502	2,502	2,502	2,502	2,502	2,502	2,502	2,502	2,502	2,502	2,502	2,502	2,502	2,502		
		平均	13.42	17.28	33.92	37.79	34.79	10.10	135.87	11.59	49.53	133.05	30.09	72.36				
		標準偏差	3.02	4.91	7.29	6.23	14.52	0.86	18.17	4.00	8.05	6.07	6.02	3.53				
	全国 H27	人数	1,112	1,108	1,111	1,098	1,104	1,101	1,118	1,109	1,002	1,116	1,111	1,111				
		平均	14.23	17.26	34.86	38.05	36.71	9.91	136.72	11.95	51.05	133.49	29.66	72.62				
		標準偏差	2.99	5.04	7.16	6.42	14.62	0.75	17.62	3.70	6.79	6.16	5.26	3.43				
	H27栃木-全国比較				###		###	###	###	#		#	*	#				
	10歳	栃木 H28	人数	2,662	2,662	2,662	2,662	2,662	2,662	2,662	2,662	2,662	2,662	2,662	2,662	2,662		
			平均	16.33	18.87	35.83	40.85	42.28	9.63	144.73	14.18	55.56	140.07	34.64				
標準偏差			3.76	5.23	7.53	6.57	16.95	0.89	19.62	5.08	8.87	7.01	7.45					
栃木 H27		人数	2,495	2,495	2,495	2,495	2,495	2,495	2,495	2,495	2,495	2,495	2,495	2,495	2,495	2,495		
		平均	16.18	18.83	36.87	40.76	42.92	9.65	145.37	14.27	55.83	140.26	34.58	75.81				
		標準偏差	3.80	4.82	7.58	6.01	16.48	0.84	18.50	5.13	8.25	6.67	7.06	3.85				
全国 H27		人数	1,110	1,097	1,103	1,095	1,101	1,095	1,111	1,102	1,003	1,098	1,088	1,096				
		平均	16.58	19.24	38.39	41.76	44.45	9.50	147.35	14.41	57.55	140.21	33.80	75.85				
		標準偏差	3.65	4.79	7.29	6.17	16.71	0.70	19.74	4.60	7.61	6.48	6.28	3.69				
H27栃木-全国比較				##	#	###	###	#	###	##			**					
11歳		栃木 H28	人数	2,639	2,639	2,639	2,639	2,639	2,639	2,639	2,639	2,639	2,639	2,639	2,639	2,639		
			平均	19.21	19.93	38.90	43.29	47.59	9.22	152.25	15.81	60.60	146.73	39.68				
	標準偏差		4.21	4.85	8.23	6.24	17.58	0.79	20.17	5.91	8.38	6.62	8.42					
	栃木 H27	人数	2,601	2,601	2,601	2,601	2,601	2,601	2,601	2,601	2,601	2,601	2,601	2,601	2,601	2,601		
		平均	19.34	20.22	39.14	43.71	49.92	9.25	152.81	16.45	61.25	146.69	39.32	79.13				
		標準偏差	4.19	4.83	7.74	5.50	17.75	0.77	20.53	5.99	8.11	6.52	7.77	3.96				
	全国 H27	人数	1,120	1,106	1,120	1,108	1,115	1,099	1,118	1,111	1,021	1,121	1,114	1,112				
		平均	19.73	20.07	40.40	43.87	50.75	9.12	156.89	16.50	62.52	147.05	38.92	79.37				
		標準偏差	4.25	4.98	7.74	5.60	18.51	0.70	20.98	5.57	7.74	6.39	7.10	3.80				
	H27栃木-全国比較				##		###		###	###								

(女子)

区分	年齢	対象	項目	握力 (kg)	上体 起こし (回)	長座 体前屈 (cm)	反復 横とび (回)	20m シャトルラン (回)	50m走 (秒)	立ち 幅とび (cm)	ボール 投げ (m)	合計点	身長 (cm)	体重 (kg)	座高 (cm)			
中学校	12歳	栃木 H28	人数	2,365	2,365	2,365	2,365	2,365	2,365	2,365	2,365	2,365	2,365	2,365				
			平均	21.85	21.42	42.18	45.51	52.29	9.18	160.24	11.16	43.73	151.75	44.42				
			標準偏差	4.38	4.94	8.41	5.35	18.28	0.75	21.93	3.53	9.67	5.91	8.27				
		栃木 H27	人数	2,714	2,714	2,714	2,714	2,714	2,714	2,714	2,714	2,714	2,714	2,714	2,714	2,714	2,714	2,714
			平均	21.39	21.06	42.08	44.87	51.53	9.16	159.91	11.01	43.02	151.37	44.43	81.82			
			標準偏差	4.34	4.80	8.66	5.70	17.91	0.81	21.24	3.56	9.81	5.89	8.44	3.66			
		全国 H27	人数	1,394	1,395	1,400	1,387	956	1,358	1,396	1,396	1,270	1,391	1,377	1,346			
			平均	21.57	21.21	43.14	45.71	52.74	9.02	164.50	12.04	45.13	151.86	43.32	82.04			
			標準偏差	4.27	5.24	8.85	5.38	17.79	0.68	20.16	3.48	9.01	5.65	7.24	3.68			
	H27栃木-全国比較					###	###	#	###	###	###		#	###				
	13歳	栃木 H28	人数	2,478	2,478	2,478	2,478	2,478	2,478	2,478	2,478	2,478	2,478	2,478	2,478			
			平均	24.17	23.94	44.88	47.36	60.13	8.88	167.00	12.49	49.52	154.59	47.64				
			標準偏差	4.63	5.11	8.99	5.83	19.60	0.73	23.10	3.97	10.84	5.33	7.60				
		栃木 H27	人数	2,705	2,705	2,705	2,705	2,705	2,705	2,705	2,705	2,705	2,705	2,705	2,705	2,705	2,705	2,705
			平均	23.75	23.40	45.11	46.87	60.36	8.88	168.31	12.32	49.16	154.56	47.44	83.65			
			標準偏差	4.40	5.21	9.00	6.03	19.13	0.69	21.40	3.83	10.33	5.51	7.42	3.25			
		全国 H27	人数	1,394	1,393	1,399	1,390	974	1,354	1,394	1,397	1,283	1,392	1,354	1,313			
			平均	24.00	24.01	45.39	47.38	61.07	8.74	171.29	13.41	50.83	154.89	46.93	83.65			
			標準偏差	4.52	5.36	9.63	6.14	19.51	0.73	21.97	4.15	10.26	5.18	6.42	3.19			
	H27栃木-全国比較				###		#		###	###	###			*				
	14歳	栃木 H28	人数	2,376	2,376	2,376	2,376	2,376	2,376	2,376	2,376	2,376	2,376	2,376	2,376	2,376	2,376	
			平均	25.53	24.71	46.51	48.14	59.88	8.76	169.92	13.33	51.98	156.20	50.28				
			標準偏差	4.57	5.19	9.34	5.83	19.03	0.76	23.34	4.19	10.91	5.30	7.40				
		栃木 H27	人数	2,531	2,531	2,531	2,531	2,531	2,531	2,531	2,531	2,531	2,531	2,531	2,531	2,531	2,531	
平均			25.54	24.46	47.45	48.18	60.64	8.78	171.14	13.34	52.15	156.20	50.56	84.82				
標準偏差			4.55	5.40	9.09	5.88	19.57	0.74	22.23	4.19	10.76	5.13	7.83	2.96				
全国 H27		人数	1,395	1,387	1,400	1,379	959	1,346	1,400	1,403	1,271	1,406	1,379	1,323				
		平均	25.50	25.22	47.96	48.82	61.26	8.62	175.70	14.50	54.53	156.56	49.52	84.80				
		標準偏差	4.33	5.32	9.36	5.97	20.04	0.70	22.26	4.46	10.13	5.24	6.51	3.07				
H27栃木-全国比較				###		##		###	###	###		#	###					

(女子)

区分	年齢	対象	項目	握力 (kg)	上体起こし (回)	長座体前屈 (cm)	反復横とび (回)	20m ショトルラン (回)	50m走 (秒)	立ち幅とび (cm)	ボール投げ (m)	合計点	身長 (cm)	体重 (kg)	座高 (cm)		
高校(全)	15歳	栃木 H28	人数	5,840	5,840	5,840	5,840	5,840	5,840	5,840	5,840	5,840	5,840	5,840	5,840		
			平均	25.78	23.78	48.12	48.62	52.69	8.98	171.95	13.30	51.16	156.59	51.98			
			標準偏差	4.55	5.38	9.51	5.41	16.61	0.77	21.54	4.01	10.34	5.07	7.88			
		栃木 H27	人数	5,713	5,713	5,713	5,713	5,713	5,713	5,713	5,713	5,713	5,713	5,713	5,713	5,713	5,713
			平均	25.73	24.22	48.46	48.28	53.45	8.93	172.24	13.46	51.65	156.59	51.84	84.93		
			標準偏差	4.40	5.35	9.57	5.01	16.23	0.72	21.89	3.87	9.92	5.09	7.75	2.81		
		全国 H27	人数	1,236	1,231	1,232	1,231	778	1,194	1,236	1,233	1,127	1,240	1,207	1,201		
			平均	25.68	23.43	47.25	47.85	53.55	8.84	171.50	13.96	51.48	156.61	50.70	84.95		
			標準偏差	4.52	5.66	9.91	5.52	17.41	0.70	22.20	4.01	10.16	5.10	6.47	3.01		
	H27栃木-全国比較				***	***	***	*	.	***	###		##	**			
	16歳	栃木 H28	人数	5,563	5,563	5,563	5,563	5,563	5,563	5,563	5,563	5,563	5,563	5,563	5,563		
			平均	26.56	24.79	49.65	49.17	54.13	8.95	173.10	13.81	52.91	157.06	52.91			
			標準偏差	4.55	5.70	9.84	5.48	18.17	0.78	22.28	4.17	10.91	5.34	7.69			
		栃木 H27	人数	5,747	5,747	5,747	5,747	5,747	5,747	5,747	5,747	5,747	5,747	5,747	5,747	5,747	
			平均	26.64	25.02	50.07	48.87	53.84	8.92	173.73	13.89	53.18	157.22	53.00	85.18		
			標準偏差	4.58	5.57	9.73	5.57	18.17	0.81	22.43	4.10	10.72	5.12	7.72	2.82		
		全国 H27	人数	1,254	1,243	1,247	1,249	770	1,206	1,249	1,252	1,140	1,245	1,226	1,214		
			平均	26.68	24.73	48.95	48.14	55.94	8.80	172.84	14.59	53.36	157.41	51.25	85.18		
			標準偏差	4.60	5.77	9.84	6.11	19.64	0.79	23.40	4.33	11.15	5.16	6.39	3.09		
	H27栃木-全国比較				***	***	***			***	###		#	***			
	17歳	栃木 H28	人数	5,618	5,618	5,618	5,618	5,618	5,618	5,618	5,618	5,618	5,618	5,618	5,618		
			平均	27.04	25.05	51.08	49.53	52.93	8.99	174.96	14.12	53.69	157.48	53.36			
			標準偏差	4.67	5.89	9.79	5.76	19.04	0.86	22.28	4.28	11.33	5.19	7.83			
		栃木 H27	人数	5,795	5,795	5,795	5,795	5,795	5,795	5,795	5,795	5,795	5,795	5,795	5,795	5,795	
平均			26.90	25.63	51.03	49.02	52.81	8.99	174.74	14.22	53.68	157.35	53.15	85.27			
標準偏差			4.66	5.70	9.60	5.74	18.60	0.84	22.91	4.19	11.02	5.29	7.93	2.88			
全国 H27		人数	1,255	1,258	1,261	1,255	791	1,222	1,262	1,263	1,162	1,259	1,228	1,229			
		平均	27.19	25.06	49.75	48.50	53.57	8.84	172.43	15.01	53.57	157.73	52.25	85.52			
		標準偏差	4.89	6.48	10.16	6.15	19.72	0.80	24.12	4.47	11.58	5.06	6.04	3.00			
H27栃木-全国比較				***	***	***		#	***	###		#	***				
15歳	栃木 H28	人数	80	80	80	80	80	80	80	80	80	80	80	80			
		平均	24.83	17.95	41.23	40.74	27.55	9.52	152.93	11.29	37.60	155.12	53.97				
		標準偏差	4.99	6.24	9.72	6.95	11.39	0.88	23.15	3.71	9.29	5.66	11.73				
	栃木 H27	人数	73	73	73	73	73	73	73	73	73	73	73	73	73		
		平均	24.41	18.60	41.33	40.60	31.64	9.62	155.12	11.32	38.22	155.29	54.09	85.17			
		標準偏差	5.03	5.32	10.11	6.71	15.32	1.21	21.43	3.78	10.72	6.03	12.58	3.31			
	全国 H27	人数	164	161	162	148	142	152	159	164	125	163	156	158			
		平均	24.79	19.52	42.18	41.56	31.48	9.38	154.43	12.57	41.88	155.50	51.41	85.09			
		標準偏差	4.61	5.45	8.81	6.67	14.19	0.83	26.82	4.25	9.88	5.22	7.42	3.28			
H27栃木-全国比較									###			#	*				
16歳	栃木 H28	人数	60	60	60	60	60	60	60	60	60	60	60	60			
		平均	26.15	18.98	43.90	41.63	32.62	9.69	153.80	12.07	40.17	155.27	52.65				
		標準偏差	4.90	5.63	10.49	6.36	15.25	1.16	22.45	4.15	11.83	6.36	9.64				
	栃木 H27	人数	50	50	50	50	50	50	50	50	50	50	50	50	50		
		平均	26.42	18.82	44.08	42.22	35.08	9.90	157.64	11.10	40.10	156.11	55.62	85.91			
		標準偏差	5.82	4.43	8.77	6.22	16.29	1.25	22.44	3.48	10.12	6.05	10.15	3.41			
	全国 H27	人数	165	160	164	161	134	142	160	163	123	165	154	159			
		平均	25.98	19.59	45.47	41.81	32.81	9.33	158.10	13.02	43.76	156.15	51.80	85.40			
		標準偏差	5.91	5.38	10.51	6.75	14.08	0.84	26.26	4.12	10.64	5.36	7.18	3.09			
H27栃木-全国比較							*		#				*				
17歳	栃木 H28	人数	67	67	67	67	67	67	67	67	67	67	67	67			
		平均	26.87	17.79	42.25	41.87	28.09	9.86	152.49	12.07	39.09	156.10	56.73				
		標準偏差	5.48	5.36	8.25	6.51	13.64	1.11	24.44	3.62	10.70	5.21	13.76				
	栃木 H27	人数	60	60	60	60	60	60	60	60	60	60	60	60	60		
		平均	28.02	17.67	45.55	41.43	32.27	9.93	158.68	11.72	40.63	156.65	56.20	85.74			
		標準偏差	5.72	4.35	9.73	6.63	13.16	1.16	23.50	3.30	9.91	5.03	12.44	2.95			
	全国 H27	人数	167	164	166	156	145	150	165	169	128	167	164	165			
		平均	26.28	19.10	44.23	41.96	32.30	9.43	157.64	13.12	43.02	156.63	51.48	85.34			
		標準偏差	5.22	6.14	9.85	6.55	15.79	0.89	24.48	4.64	11.25	5.41	7.84	3.29			
H27栃木-全国比較				##				##		##			***				
18歳	栃木 H28	人数	25	25	25	25	25	25	25	25	25	25	25	25			
		平均	26.28	16.92	44.20	40.04	22.16	10.45	145.20	11.48	35.24	156.44	58.88				
		標準偏差	5.05	6.12	7.44	6.41	13.71	1.34	19.00	3.99	10.55	5.82	12.00				
	栃木 H27	人数	41	41	41	41	41	41	41	41	41	41	41	41	41		
		平均	26.29	19.85	40.98	41.39	27.00	9.67	156.37	12.15	39.66	156.29	57.65	85.89			
		標準偏差	4.91	4.93	8.44	6.53	11.19	1.12	21.08	3.61	9.19	4.55	12.48	2.35			
	全国 H27	人数	144	142	147	140	121	124	140	147	114	148	137	145			
		平均	26.28	18.77	43.41	41.24	30.04	9.48	155.09	12.98	42.16	157.19	52.35	86.03			
		標準偏差	4.65	6.25	10.06	6.15	15.44	0.91	23.75	4.18	10.31	4.92	7.47	3.01			
H27栃木-全国比較					#		#						**				

総合評価集計表

		男子 (%)					女子 (%)					
		A	B	C	D	E	A	B	C	D	E	
小学校	6歳	H28栃木	8.04	23.59	35.01	21.25	12.11	9.31	25.41	35.32	19.67	10.28
		H27栃木	7.98	23.31	36.96	21.48	10.27	9.28	23.71	37.30	19.62	10.08
		H27全国	11.70	30.46	36.85	16.15	4.84	13.69	32.19	36.58	12.94	4.60
	7歳	H28栃木	7.30	20.94	37.42	24.23	10.11	9.76	23.26	37.82	21.86	7.30
		H27栃木	7.67	21.20	39.19	24.35	7.59	7.86	24.00	38.57	23.55	6.02
		H27全国	10.00	23.03	40.71	22.12	4.14	11.41	27.72	42.11	16.95	1.81
	8歳	H28栃木	10.12	26.02	34.51	20.07	9.29	11.50	29.08	33.32	18.61	7.49
		H27栃木	10.08	24.88	37.60	20.31	7.12	11.69	28.05	35.26	19.06	5.94
		H27全国	15.82	31.45	33.65	15.05	4.03	14.02	34.08	34.80	15.25	1.84
	9歳	H28栃木	10.14	24.32	31.39	22.01	12.14	15.63	25.80	32.70	18.03	7.85
		H27栃木	10.87	24.71	31.97	22.92	9.54	13.99	26.86	33.29	19.10	6.75
		H27全国	14.98	30.43	31.00	18.10	5.50	14.57	32.83	34.83	15.87	1.90
10歳	H28栃木	8.86	24.34	33.20	22.76	10.85	16.87	26.63	32.72	17.77	6.01	
	H27栃木	9.49	25.87	33.93	21.80	8.90	15.35	27.33	34.51	18.60	4.21	
	H27全国	17.31	26.40	35.98	16.05	4.26	19.94	31.31	33.90	13.36	1.50	
11歳	H28栃木	10.65	29.52	31.56	19.91	8.36	12.69	31.19	33.84	17.28	5.00	
	H27栃木	8.83	28.77	32.72	21.88	7.81	13.15	32.72	34.10	16.76	3.27	
	H27全国	14.73	35.32	30.15	17.17	2.63	17.43	34.28	32.13	14.40	1.76	
中学校	12歳	H28栃木	1.73	16.66	36.63	34.45	10.53	25.45	36.15	28.08	9.30	1.01
		H27栃木	2.06	17.03	36.23	34.56	10.12	22.77	36.11	28.81	11.16	1.14
		H27全国	1.91	21.13	41.63	31.58	3.75	29.06	39.61	24.02	7.17	0.16
	13歳	H28栃木	5.89	24.98	38.96	22.69	7.48	27.72	34.26	25.99	10.17	1.86
		H27栃木	6.10	25.43	38.48	23.49	6.51	26.32	33.46	28.65	10.39	1.18
		H27全国	5.60	30.65	42.21	19.79	1.75	30.34	36.51	23.79	8.58	0.78
	14歳	H28栃木	15.60	29.07	34.96	15.39	4.98	28.03	27.82	28.75	12.42	2.99
		H27栃木	14.70	28.46	34.07	17.75	5.02	27.93	28.92	27.10	13.71	2.33
		H27全国	19.27	33.76	33.04	12.74	1.19	34.15	32.49	23.52	9.13	0.71
高校・全	15歳	H28栃木	17.91	32.95	34.32	12.46	2.36	19.81	28.97	35.33	13.72	2.17
		H27栃木	17.71	30.92	36.80	11.99	2.57	20.81	30.23	35.10	12.15	1.72
		H27全国	15.34	32.45	37.99	12.53	1.69	18.53	30.75	31.87	15.81	3.04
	16歳	H28栃木	25.45	34.17	28.31	10.10	1.97	21.07	30.33	33.08	13.50	2.03
		H27栃木	24.02	35.55	29.92	9.21	1.31	21.42	30.85	32.99	13.22	1.51
		H27全国	27.39	33.88	28.17	9.70	0.86	21.93	28.19	31.99	14.33	3.56
	17歳	H28栃木	25.84	36.76	27.23	9.13	1.03	20.20	30.90	32.08	15.02	1.80
		H27栃木	26.11	36.98	26.24	9.70	0.97	18.77	32.08	33.18	14.25	1.71
		H27全国	32.64	36.94	24.76	5.49	0.16	17.67	29.30	32.33	17.44	3.26
高校・定	15歳	H28栃木	0.85	7.69	35.90	30.77	24.79	2.50	6.25	22.50	48.75	20.00
		H27栃木	2.83	10.38	28.30	35.85	22.64	4.11	4.11	27.40	38.36	26.03
		H27全国
	16歳	H28栃木	0.99	7.92	24.75	49.50	16.83	5.00	5.00	33.33	36.67	20.00
		H27栃木	0.00	15.09	33.02	33.02	18.87	2.00	10.00	34.00	34.00	20.00
		H27全国
	17歳	H28栃木	0.93	12.04	37.96	39.81	9.26	1.49	10.45	23.88	38.81	25.37
		H27栃木	0.00	10.53	35.53	39.47	14.47	1.67	11.67	25.00	46.67	15.00
		H27全国
	18歳	H28栃木	2.17	13.04	34.78	41.30	8.70	0.00	8.00	8.00	48.00	36.00
		H27栃木	4.17	16.67	27.08	33.33	18.75	0.00	7.32	34.15	34.15	24.39
		H27全国

アンケート項目集計表

男子

	%		小学校							中学校				高等学校(全)			高等学校(定)			
			6	7	8	9	10	11	12	13	14	15	16	17	15	16	17	18		
運動部・地域スポーツクラブへの所属状況	所属有り	H28栃木	42.88	50.41	61.72	66.60	67.98	69.33	81.36	86.43	85.95	67.10	61.85	56.34	33.33	39.60	34.26	43.48		
		H27栃木	42.45	50.08	63.32	67.54	70.72	69.18	77.84	82.87	81.65	67.58	61.29	56.90	36.79	43.40	35.53	39.58		
		H27全国	41.84	56.11	63.71	72.99	76.07	71.40	88.83	91.48	89.79	72.85	69.02	64.98	72.85	69.02	64.98	47.04		
	所属無し	H28栃木	57.12	49.59	38.28	33.40	32.02	30.67	18.64	13.57	14.05	32.90	38.15	43.66	66.67	60.40	65.74	56.52		
		H27栃木	57.55	49.92	36.68	32.46	29.28	30.82	22.16	17.13	18.35	32.42	38.71	43.10	63.21	56.60	64.47	60.42		
		H27全国	58.16	43.89	36.29	27.01	23.93	28.60	11.17	8.52	10.21	27.15	30.98	35.02	27.15	30.98	35.02	52.96		
運動・スポーツの実施状況	ほぼ毎日	H28栃木	14.87	21.27	35.92	46.71	53.05	55.27	82.09	85.04	84.86	66.88	61.46	56.61	27.35	15.84	13.89	15.22		
		H27栃木	16.54	23.12	35.92	48.92	57.20	55.62	77.84	83.73	82.91	66.47	60.59	55.65	18.87	17.92	18.42	18.75		
		H27全国	27.74	35.82	48.65	56.23	63.10	61.12	88.07	90.08	86.97	69.01	66.41	60.57	69.01	66.41	60.57	26.76		
	ときどき	H28栃木	54.36	52.58	41.11	36.20	32.61	30.85	9.32	6.91	5.90	10.97	10.59	10.30	30.77	38.61	23.15	34.78		
		H27栃木	51.71	50.58	41.51	33.49	29.35	30.52	10.63	6.25	6.63	11.75	11.60	10.49	33.02	31.13	21.05	27.08		
		H27全国	47.04	43.38	37.05	30.67	28.11	29.25	6.61	4.96	7.13	14.48	12.62	12.68	14.48	12.62	12.68	28.68		
	ときたま	H28栃木	12.45	11.61	10.01	7.53	8.20	8.21	4.40	4.05	4.39	8.68	9.42	9.85	17.95	17.82	30.56	17.39		
		H27栃木	12.76	10.74	10.49	8.63	7.88	8.79	5.10	4.60	4.49	8.62	9.17	9.99	16.98	22.64	26.32	14.58		
		H27全国	10.95	10.53	7.82	7.71	5.95	6.03	3.16	2.44	2.40	7.97	9.78	10.43	7.97	9.78	10.43	24.06		
	しない	H28栃木	18.32	14.53	12.95	9.57	6.14	5.67	4.20	4.01	4.85	13.48	18.54	23.25	23.93	27.72	32.41	32.61		
		H27栃木	18.99	15.57	12.09	8.97	5.57	5.06	6.44	5.42	5.96	13.16	18.64	23.87	31.13	28.30	34.21	39.58		
		H27全国	14.27	10.26	6.47	5.38	2.84	3.60	2.16	2.52	3.49	8.54	11.20	16.32	8.54	11.20	16.32	20.50		
1日の運動・スポーツの実施時間	30分未満	H28栃木	24.25	22.70	21.08	19.33	15.92	15.35	8.63	8.09	8.74	22.63	29.53	34.39	52.14	49.50	62.04	54.35		
		H27栃木	23.97	22.51	21.41	18.51	16.49	14.73	10.38	9.76	9.33	21.81	28.51	33.69	47.17	45.28	56.58	56.25		
		H27全国	29.40	26.06	20.54	16.83	11.20	12.79	6.18	5.30	8.16	18.82	22.06	26.91	18.82	22.06	26.91	45.50		
	30分～1時間未満	H28栃木	37.77	33.41	22.53	21.18	22.46	20.70	8.35	7.56	6.36	11.50	10.55	11.80	20.51	33.66	23.15	21.74		
		H27栃木	37.94	32.02	24.11	19.61	19.75	21.47	9.44	6.47	7.23	10.50	10.04	10.73	33.02	28.30	27.63	29.17		
		H27全国	35.08	24.98	22.87	19.43	20.22	18.92	6.32	4.30	7.29	12.33	10.28	11.84	12.33	10.28	11.84	19.75		
	1時間～2時間	H28栃木	32.11	32.06	29.28	26.78	24.15	24.14	21.06	19.58	24.72	18.53	17.70	14.75	19.66	11.88	12.96	21.74		
		H27栃木	32.26	33.59	28.86	26.30	24.81	24.92	21.22	22.10	21.23	18.82	18.11	14.72	14.15	19.81	11.84	14.58		
		H27全国	27.59	31.00	26.73	26.50	26.32	26.04	22.99	24.64	26.09	16.44	14.82	13.67	16.44	14.82	13.67	18.39		
	2時間以上	H28栃木	5.86	11.84	27.10	32.72	37.46	39.81	61.96	64.76	60.18	47.33	42.21	39.05	7.69	4.95	1.85	2.17		
		H27栃木	5.84	11.89	25.61	35.58	38.95	38.88	58.97	61.67	62.21	48.86	43.34	40.86	5.66	6.60	3.95	0.00		
		H27全国	7.94	17.97	29.87	37.24	42.26	42.25	64.51	65.76	58.45	52.42	52.84	47.58	52.42	52.84	47.58	16.36		
朝食の有無	毎日食べる	H28栃木	92.24	91.87	86.65	86.61	88.35	87.23	86.57	85.81	83.98	83.33	79.46	79.31	45.30	31.68	38.89	26.09		
		H27栃木	93.42	92.06	87.10	88.86	88.60	90.11	87.96	86.01	85.58	84.04	81.67	80.07	43.40	40.57	31.58	35.42		
		H27全国	93.54	90.71	90.42	89.62	87.51	88.69	88.23	87.83	87.94	79.94	74.72	75.10	79.94	74.72	75.10	56.41		
	時々欠かす	H28栃木	6.45	6.97	11.90	11.80	10.63	10.90	11.38	11.86	12.88	12.85	14.72	14.32	41.88	47.52	37.04	41.30		
		H27栃木	5.99	7.29	11.80	10.41	10.63	8.57	10.20	11.37	11.47	12.64	12.74	13.39	36.79	41.51	51.32	33.33		
		H27全国	6.01	8.22	9.13	9.49	11.30	9.69	9.98	10.81	10.31	15.22	18.13	18.32	15.22	18.13	18.32	32.88		
	まったく食べない	H28栃木	1.31	1.16	1.45	1.59	1.03	1.87	2.06	2.33	3.14	3.82	5.82	6.37	12.82	20.79	24.07	32.61		
		H27栃木	0.58	0.65	1.10	0.72	0.77	1.32	1.84	2.62	2.95	3.32	5.59	6.54	19.81	17.92	17.11	31.25		
		H27全国	0.45	1.07	0.45	0.90	1.19	1.62	1.79	1.36	1.74	4.83	7.15	6.57	4.83	7.15	6.57	10.70		
1日の睡眠時間	6時間未満	H28栃木	1.24	2.43	8.96	9.27	7.21	6.78	9.76	14.31	15.68	25.12	28.75	31.31	21.37	27.72	35.19	30.43		
		H27栃木	0.82	2.76	9.02	9.05	6.45	5.97	10.05	15.11	16.14	25.90	29.12	33.31	29.25	19.81	36.84	31.25		
		H27全国	1.62	4.94	9.16	8.91	7.12	5.95	7.76	10.04	12.07	22.20	25.18	26.30	35.40	25.18	26.30	35.40		
	6時間～8時間未満	H28栃木	19.32	23.22	28.27	34.49	38.35	44.55	59.66	68.19	72.77	69.48	66.52	63.86	64.96	62.38	58.33	56.52		
		H27栃木	16.89	22.35	26.85	33.83	40.27	44.67	60.52	65.26	71.26	68.85	66.59	63.16	58.49	66.04	52.63	62.50		
		H27全国	16.19	20.04	28.84	35.19	41.83	48.51	64.34	70.88	74.91	71.01	69.36	68.79	62.09	69.36	68.79	62.09		
	8時間以上	H28栃木	79.44	74.34	62.77	56.24	54.45	48.67	30.58	17.50	11.54	5.39	4.73	4.83	13.68	9.90	6.48	13.04		
		H27栃木	82.30	74.88	64.12	57.13	53.28	49.36	29.43	19.63	12.60	5.25	4.28	3.53	12.26	14.15	10.53	6.25		
		H27全国	82.19	75.02	61.99	55.90	51.05	45.54	27.89	19.08	13.02	6.80	5.46	4.91	2.51	5.46	4.91	2.51		
1日のテレビ(テレビゲームも含む)の視聴時間	1時間未満	H28栃木	13.94	14.87	23.73	23.52	18.49	14.53	20.57	17.66	20.28	29.44	27.83	34.39	22.22	16.83	33.33	34.78		
		H27栃木	13.04	14.88	22.14	23.26	17.04	13.92	24.95	20.16	20.63	29.71	29.45	36.82	25.47	14.15	32.89	27.08		
		H27全国	28.46	29.19	29.34	21.04	18.32	12.93	24.21	21.02	21.27	27.79	26.21	33.92	27.79	26.21	33.92	38.80		
	1時間～2時間未満	H28栃木	43.36	42.58	34.83	32.64	35.00	34.76	37.60	37.74	40.99	39.04	37.02	35.09	23.08	21.78	35.19	32.61		
		H27栃木	45.18	42.68	36.24	33.56	33.27	34.99	34.71	35.79	38.39	37.95	36.36	34.03	22.64	23.58	19.74	18.75		
		H27全国	43.99	36.79	35.33	34.83	32.45	39.06	36.35	38.88	40.71	37.35	37.64	35.83	37.35	37.64	35.83	33.17		
	2時間～3時間未満	H28栃木	31.98	30.82	23.11	20.54	21.65	25.43	22.35	24.78	22.17	18.24	19.48	16.71	38.46	27.72	14.81	17.39		
		H27栃木	31.28	30.79	23.57	21.32	25.14	25.47	21.26	24.31	23.16	19.16	18.83	15.56	22.64	25.47	17.11	25.00		
		H27全国	20.02	22.38	15.92	20.77	25.07	25.50	21.12	23.24	21.85	18.75	20.93	18.27	18.75	20.93	18.27	15.52		
3時間以上	H28栃木	10.73	11.72	18.32	23.30	24.85	25.29	19.48	19.83	16.56	13.27	15.67	13.81	16.24	33.66	16.67	15.22			
	H27栃木	10.51	11.66	18.05	21.85	24.55	25.61	19.09	19.75	17.82	13.19	15.36	13.60	29.25	36.79	30.26	29.17			
	H27全国	7.54	11.64	19.41	23.37	24.16	22.51	18.32	16.86	16.17	16.12	15.21	11.99	16.12	15.21	11.99	12.51			

女子

	%		小学校					中学校				高等学校(全)			高等学校(定)			
			6	7	8	9	10	11	12	13	14	15	16	17	15	16	17	18
運動部・地域スポーツクラブへの所属状況	所属有り	H28栃木	30.44	35.21	45.20	51.33	51.13	45.85	61.56	63.84	61.70	38.39	36.29	32.98	26.25	28.33	19.40	32.00
		H27栃木	31.18	34.93	46.70	48.04	47.98	48.33	62.71	64.70	62.94	38.53	34.75	30.49	16.44	28.00	23.33	7.32
		H27全国	25.57	34.59	48.10	48.37	55.78	50.00	67.15	69.61	66.00	45.49	42.87	38.46	45.49	42.87	38.46	24.56
	所属無し	H28栃木	69.56	64.79	54.80	48.67	48.87	54.15	38.44	36.16	38.30	61.61	63.71	67.02	73.75	71.67	80.60	68.00
		H27栃木	68.82	65.07	53.30	51.96	52.02	51.67	37.29	35.30	37.06	61.47	65.25	69.51	83.56	72.00	76.67	92.68
		H27全国	74.43	65.41	51.90	51.63	44.22	50.00	32.85	30.39	34.00	54.51	57.13	61.54	54.51	57.13	61.54	75.44
運動・スポーツの実施状況	ほぼ毎日	H28栃木	10.69	15.14	23.79	33.73	39.03	32.70	64.06	64.81	61.70	37.48	34.98	31.65	18.75	16.67	13.43	8.00
		H27栃木	9.16	12.57	21.05	31.02	36.51	36.22	64.00	66.51	64.24	37.83	33.77	28.80	8.22	22.00	13.33	2.44
		H27全国	19.75	23.97	29.19	34.74	42.92	36.45	68.13	69.06	64.34	40.43	37.23	32.02	40.43	37.23	32.02	12.53
	ときどき	H28栃木	48.03	49.92	46.94	42.61	41.85	43.01	16.62	11.62	10.69	13.22	12.26	9.77	28.75	23.33	19.40	12.00
		H27栃木	47.97	49.22	46.70	44.24	42.12	41.45	14.37	10.35	10.43	13.86	11.14	11.39	16.44	24.00	10.00	21.95
		H27全国	41.21	44.70	45.95	46.05	39.98	42.28	13.77	12.01	11.91	16.64	15.48	13.96	16.64	15.48	13.96	21.49
	ときたま	H28栃木	14.79	14.52	11.31	11.51	11.95	16.64	10.49	10.29	12.16	17.60	14.87	13.01	21.25	20.00	28.36	28.00
		H27栃木	17.00	15.60	13.48	13.11	13.75	16.15	10.80	10.65	9.72	16.49	15.85	14.86	39.73	26.00	21.67	17.07
		H27全国	17.03	14.45	13.96	12.03	12.32	15.26	11.03	9.28	12.62	18.50	17.12	18.05	18.50	17.12	18.05	23.01
	しない	H28栃木	26.49	20.41	17.97	12.16	7.18	7.65	8.84	13.28	15.45	31.70	37.89	45.57	31.25	40.00	38.81	52.00
		H27栃木	25.86	22.60	18.77	11.63	7.62	6.19	10.83	12.50	15.61	31.82	39.24	44.95	35.62	28.00	55.00	58.54
		H27全国	22.01	16.88	10.90	7.18	4.78	6.01	7.07	9.64	11.13	24.43	30.17	35.97	24.43	30.17	35.97	42.97
1日の運動・スポーツの実施時間	30分未満	H28栃木	33.57	30.95	30.90	28.58	23.93	26.45	20.25	24.82	29.08	49.66	54.02	58.37	60.00	63.33	61.19	64.00
		H27栃木	31.94	31.24	33.67	30.18	25.77	24.41	22.22	24.99	26.47	49.12	54.29	59.91	64.38	50.00	66.67	78.05
		H27全国	40.57	41.03	34.14	30.13	23.56	24.60	20.25	23.00	25.30	43.62	47.78	54.80	43.62	47.78	54.80	69.19
	30分～1時間未満	H28栃木	38.49	36.69	32.00	27.55	28.78	28.95	13.45	9.24	8.96	14.01	12.13	11.75	25.00	23.33	29.85	28.00
		H27栃木	42.32	37.76	28.83	27.82	28.22	28.91	12.31	8.54	9.36	12.85	11.33	11.22	28.77	36.00	16.67	14.63
		H27全国	37.17	31.88	29.19	29.32	27.12	25.40	11.50	8.58	10.98	15.97	12.73	12.99	15.97	12.73	12.99	13.51
	1時間～2時間	H28栃木	24.93	26.66	24.09	25.91	25.96	23.87	21.52	17.19	16.12	13.66	12.80	10.86	8.75	8.33	7.46	4.00
		H27栃木	22.19	25.63	24.80	25.46	24.17	21.88	18.61	16.12	15.65	13.90	12.35	10.56	2.74	14.00	8.33	4.88
		H27全国	18.86	18.48	23.33	22.12	25.02	23.97	19.16	22.57	20.88	11.82	13.52	10.31	11.82	13.52	10.31	9.93
	2時間以上	H28栃木	3.02	5.70	13.01	17.95	21.34	20.73	44.78	48.75	45.83	22.67	21.05	19.03	6.25	5.00	1.49	4.00
		H27栃木	3.54	5.36	12.70	16.55	21.84	24.80	46.87	50.35	48.52	24.14	22.03	18.31	4.11	0.00	8.33	2.44
		H27全国	3.40	8.61	13.33	18.44	24.29	26.03	49.10	45.85	42.84	28.58	25.97	21.89	28.58	25.97	21.89	7.37
朝食の有無	毎日食べる	H28栃木	91.95	90.94	88.50	89.75	88.47	88.67	88.08	88.05	85.77	85.22	82.94	83.02	45.00	50.00	38.81	36.00
		H27栃木	93.97	92.63	89.86	91.45	91.06	90.50	87.99	86.99	86.96	87.40	85.84	84.88	42.47	50.00	43.33	46.34
		H27全国	93.49	91.96	91.86	93.18	90.51	89.88	89.22	84.72	85.84	78.25	77.88	75.18	78.25	77.88	75.18	65.01
	時々欠かす	H28栃木	6.71	7.96	10.14	9.11	9.99	9.85	10.70	10.29	12.46	12.14	13.93	14.19	36.25	30.00	47.76	44.00
		H27栃木	5.57	6.96	9.45	8.07	8.18	8.65	10.50	11.16	11.58	11.06	11.88	12.37	36.99	32.00	41.67	43.90
		H27全国	6.33	7.50	7.51	6.46	8.58	9.76	9.56	13.55	12.67	17.10	17.78	20.53	17.10	17.78	20.53	29.81
まったく食べない	H28栃木	1.34	1.09	1.36	1.14	1.54	1.48	1.23	1.65	1.77	2.64	3.13	2.79	18.75	20.00	13.43	20.00	
	H27栃木	0.46	0.41	0.69	0.48	0.76	0.85	1.51	1.85	1.46	1.54	2.28	2.74	20.55	18.00	15.00	9.76	
	H27全国	0.18	0.54	0.63	0.36	0.91	0.36	1.22	1.73	1.49	4.65	4.34	4.29	4.65	4.34	4.29	5.19	
1日の睡眠時間	6時間未満	H28栃木	1.04	2.07	6.20	5.72	4.09	4.47	9.01	13.24	17.72	31.87	33.31	37.18	16.25	30.00	31.34	32.00
		H27栃木	0.42	2.38	7.74	5.88	3.77	4.31	9.40	15.30	20.15	31.84	34.78	38.15	17.81	42.00	45.00	36.59
		H27全国	0.54	4.21	7.72	4.14	3.65	3.41	9.08	13.15	17.18	27.66	30.34	32.44	39.73	30.34	32.44	39.73
	6時間～8時間未満	H28栃木	19.63	24.08	28.40	32.13	36.21	45.96	65.79	71.27	73.19	63.32	62.65	58.70	70.00	58.33	61.19	52.00
		H27栃木	17.97	21.99	26.59	30.90	35.43	46.48	64.95	72.46	71.39	64.85	62.61	59.09	65.75	56.00	48.33	58.54
		H27全国	14.66	21.86	24.24	33.27	41.20	50.18	65.83	72.54	73.98	67.33	65.17	62.48	57.30	65.17	62.48	57.30
8時間以上	H28栃木	79.32	73.85	65.39	62.16	59.69	49.56	25.20	15.50	9.09	4.81	4.04	4.11	13.75	11.67	7.46	16.00	
	H27栃木	81.60	75.63	65.68	63.23	60.80	49.21	25.64	12.24	8.46	3.31	2.61	2.76	16.44	2.00	6.67	4.88	
	H27全国	84.80	73.92	68.04	62.59	55.15	46.42	25.09	14.31	8.84	5.00	4.50	5.08	2.96	4.50	5.08	2.96	
1日のテレビ(テレビゲームも含む)の視聴時間	1時間未満	H28栃木	18.74	21.62	33.81	30.49	24.15	17.77	23.21	20.06	22.98	27.57	25.27	29.14	20.00	15.00	19.40	16.00
		H27栃木	18.06	21.29	32.74	30.46	21.16	16.07	24.69	21.29	22.64	28.88	27.74	28.92	26.03	28.00	21.67	24.39
		H27全国	34.06	40.75	39.16	30.73	26.44	19.79	24.03	21.14	21.31	29.23	26.27	31.04	29.23	26.27	31.04	37.21
	1時間～2時間未満	H28栃木	46.50	43.48	35.10	37.12	34.97	36.26	37.72	38.10	39.10	39.26	39.48	39.18	20.00	25.00	16.42	20.00
		H27栃木	46.92	43.86	36.85	35.29	37.80	36.14	31.06	35.23	36.43	38.81	37.90	38.48	21.92	22.00	23.33	31.71
		H27全国	45.74	37.53	36.20	36.12	37.83	35.54	33.62	39.39	38.70	37.15	38.33	34.30	37.15	38.33	34.30	32.52
2時間～3時間未満	H28栃木	26.04	26.85	20.16	18.94	22.54	24.90	23.00	24.46	23.91	20.94	21.59	18.78	27.50	28.33	20.90	36.00	
	H27栃木	28.14	26.29	18.81	19.22	22.36	26.14	22.92	25.25	23.63	20.50	21.00	19.34	19.18	14.00	18.33	24.39	
	H27全国	14.31	14.21	17.29	20.66	19.60	25.16	24.31	22.73	25.02	19.58	19.67	18.71	19.58	19.67	18.71	17.23	
3時間以上	H28栃木	8.72	8.04	10.93	13.45	18.33	21.07	16.07	17.39	14.02	12.23	13.66	12.90	32.50	31.67	43.28	28.00	
	H27全国	6.88	8.56	11.60	15.03	18.68	21.65	21.33	18.23	17.31	11.82	13.36	13.25	32.88	36.00	36.67	19.51	

参考資料1 栃木県児童生徒における新体カテスト実技各種目及び体力合計点の年次推移(1)

男子 その1

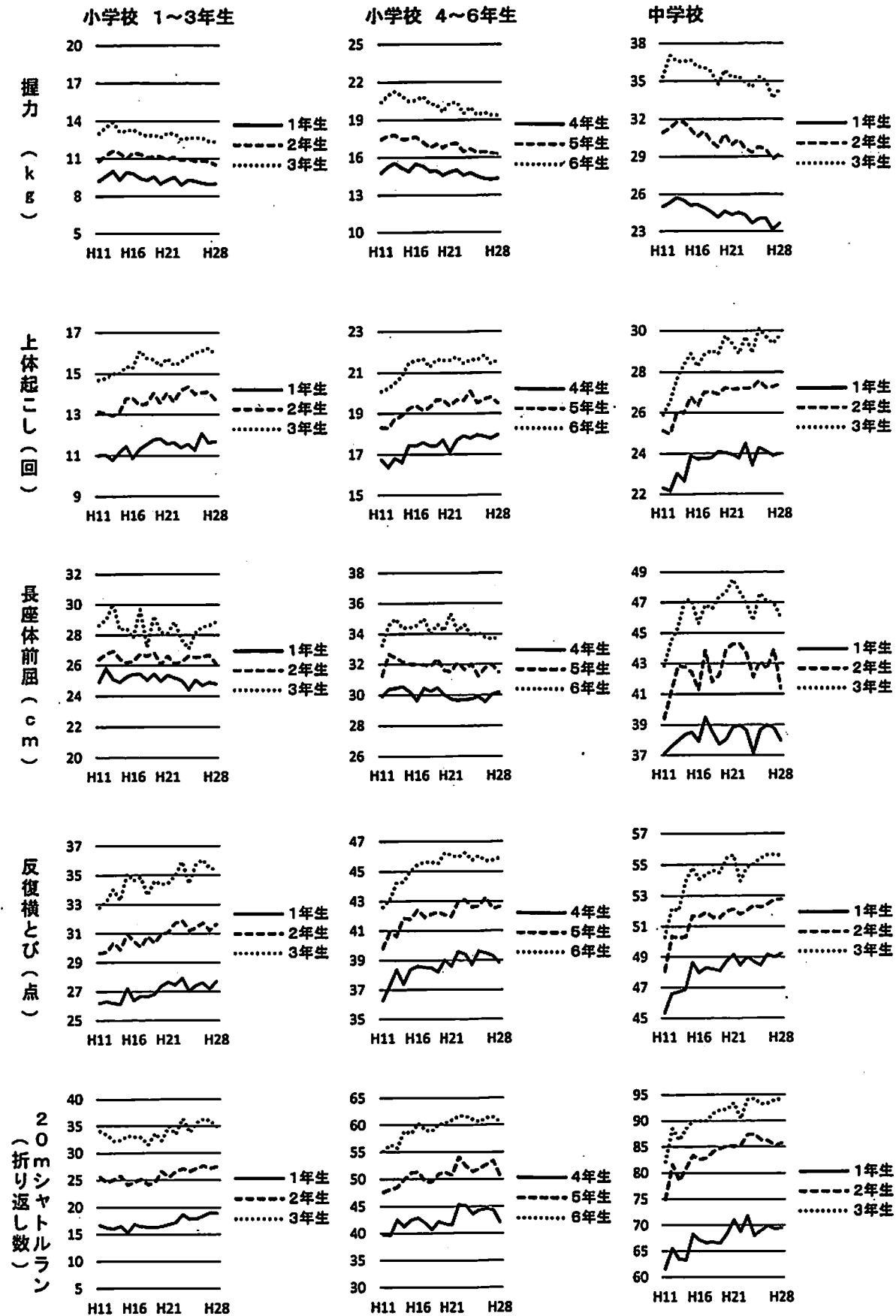

参考資料1 栃木県児童生徒における新体力テスト実技各種目及び体力合計点の年次推移(2)

男子 その2

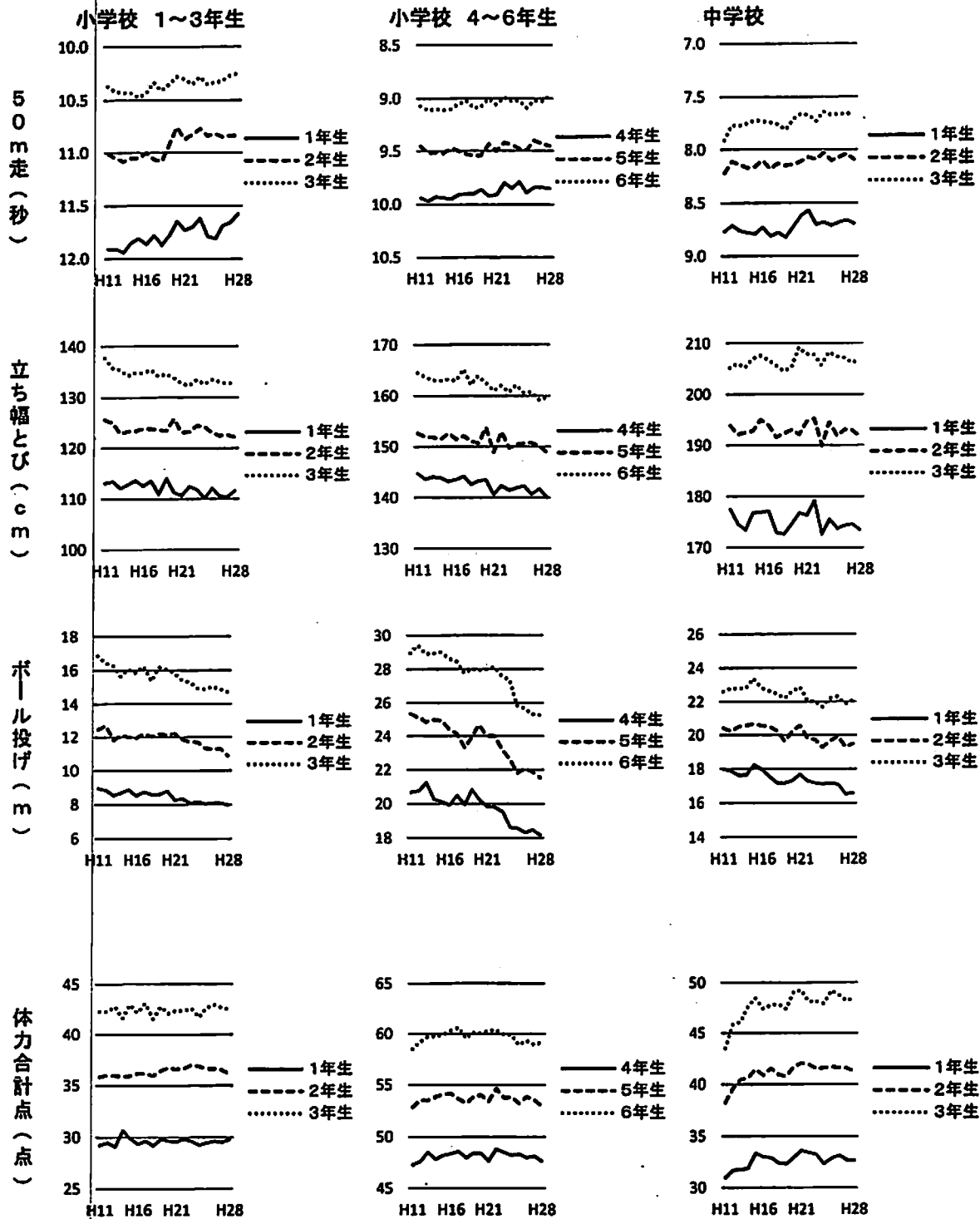

- ボール投げは、小学生ではソフトボール、中学生ではハンドボールを用いる。
- 体力合計点は、実技8種目を各10点満点で得点化し、その合計を求めたもので、80点満点となる。算出基準は、学校種別・男女別で異なる。

男子 その3

高等学校(全日制) 1~3年生

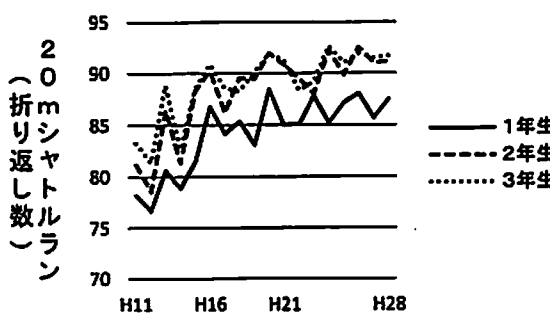
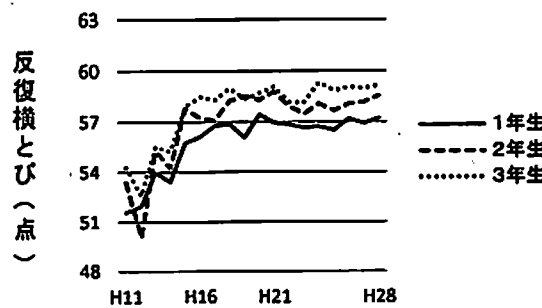
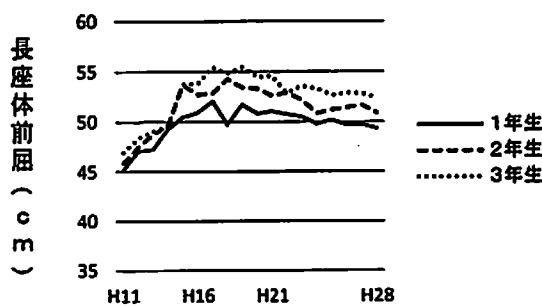
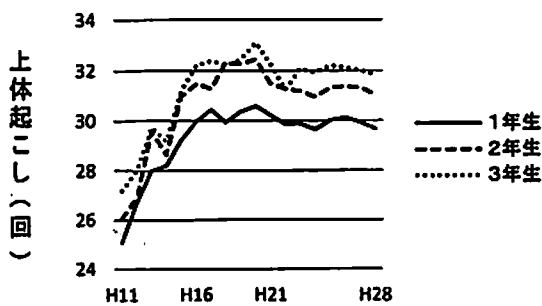
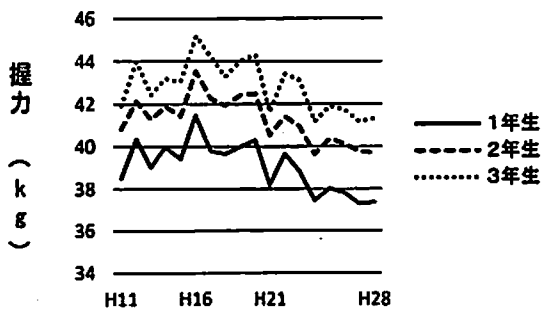

高等学校(定時制) 1~4年生

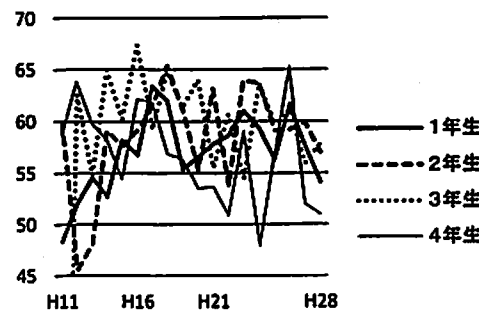
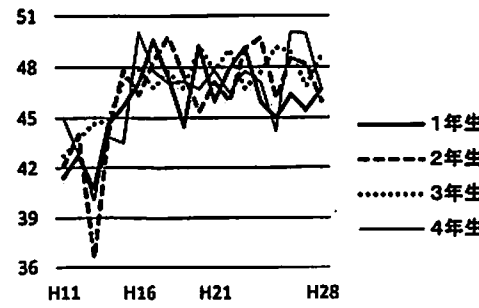
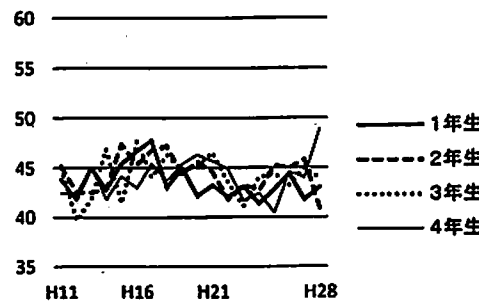
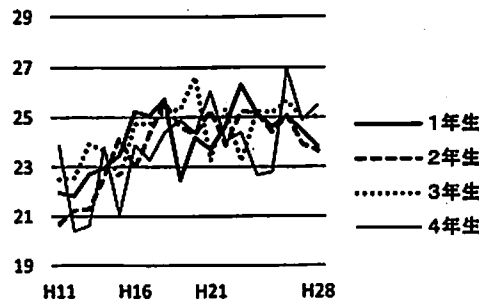
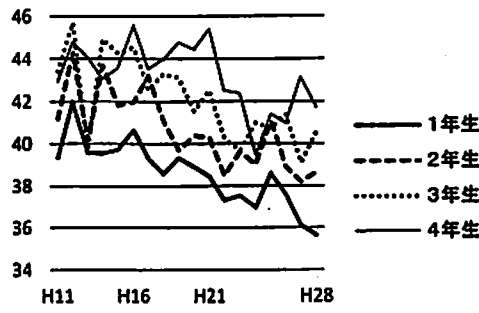

男子 その4

高等学校(全日制) 1~3年生

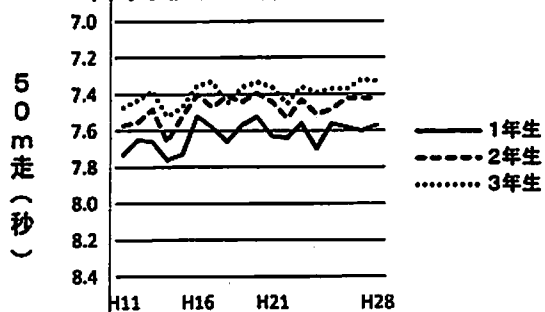

高等学校(定時制) 1~4年生

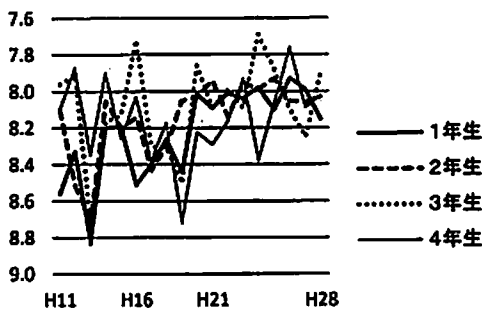

立ち幅とび(cm)

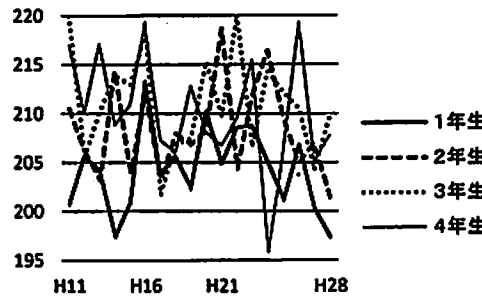
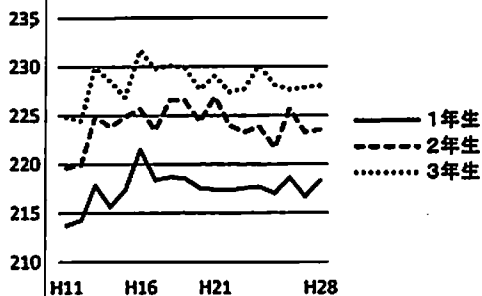

ハンドボール投げ(m)

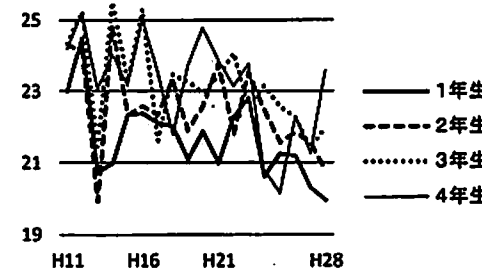
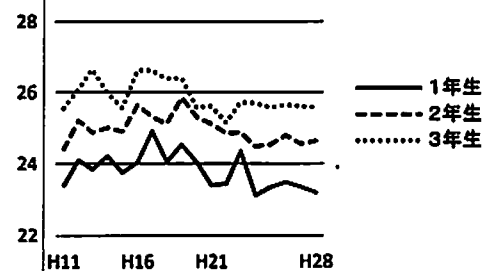

体力合計点(点)

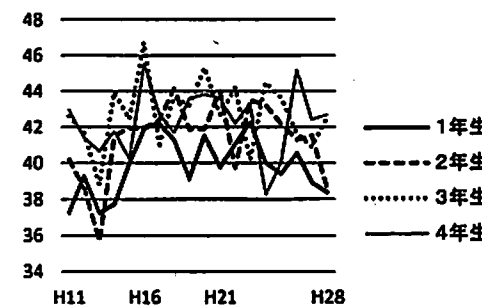
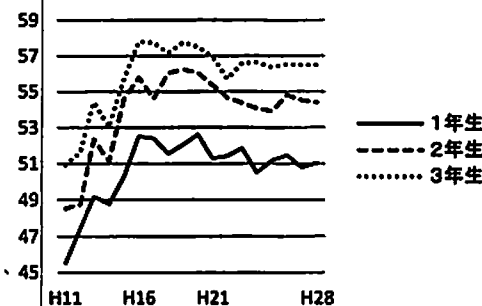

○ 体力合計点は、実技8種目を各10点満点で得点化し、その合計を求めたもので、80点満点となる。算出基準は、学校種別・男女別で異なる。

○ 高等学校定時制は、標本数が少ないため年度ごとのばらつきが大きい。

参考資料1 栃木県児童生徒における新体力テスト実技各種目及び体力合計点の年次推移(5)

女子 その1

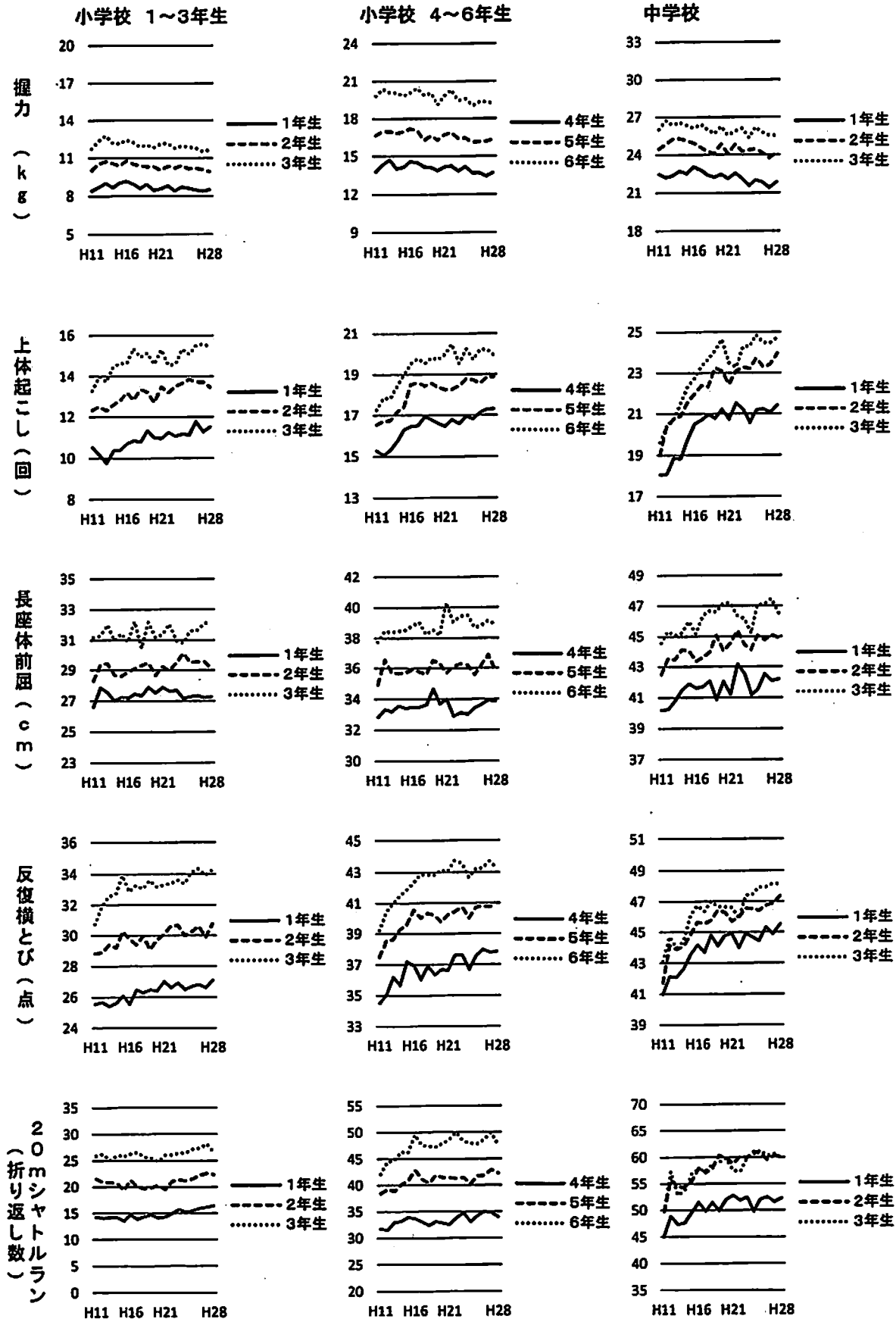

女子 その2

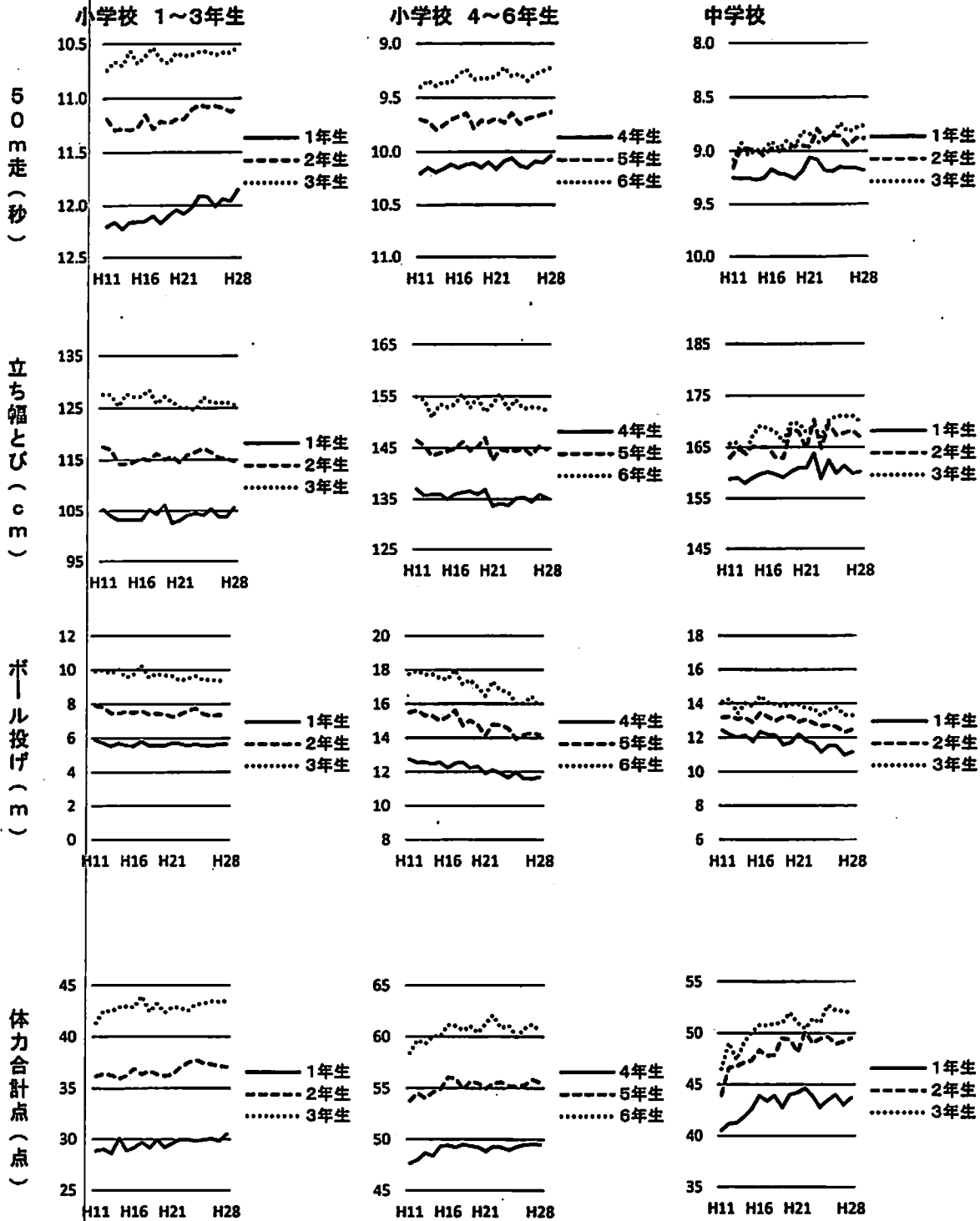

○ ボール投げは、小学生ではソフトボール、中学生ではハンドボールを用いる。

○ 体力合計点は、実技8種目を各10点満点で得点化し、その合計を求めたもので、80点満点となる。算出基準は、学校種別・男女別で異なる。

女子 その3

高等学校(全日制) 1~3年生

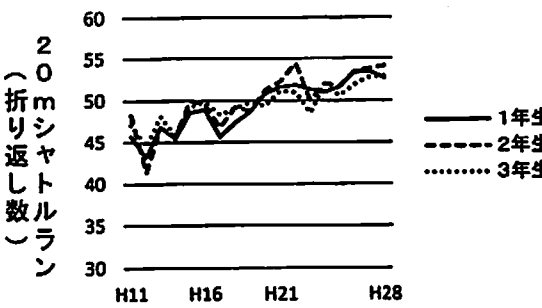
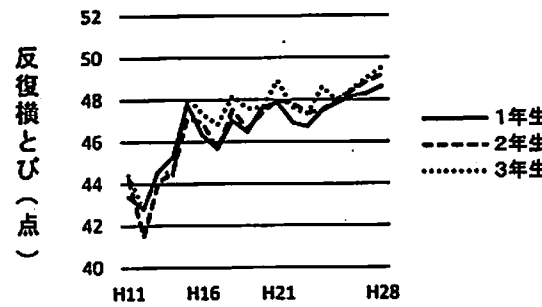
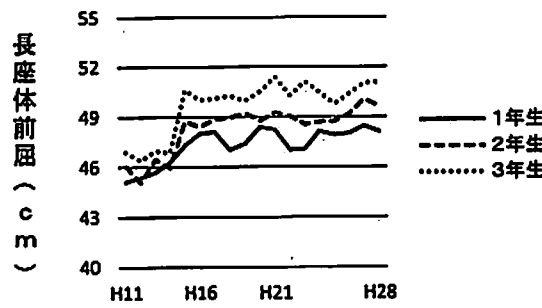
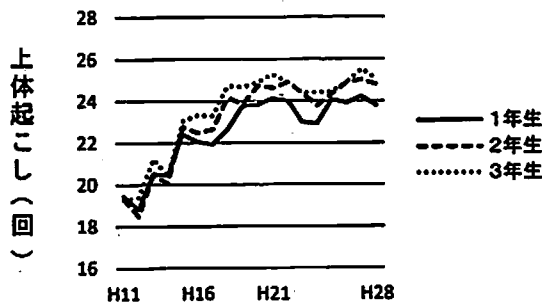
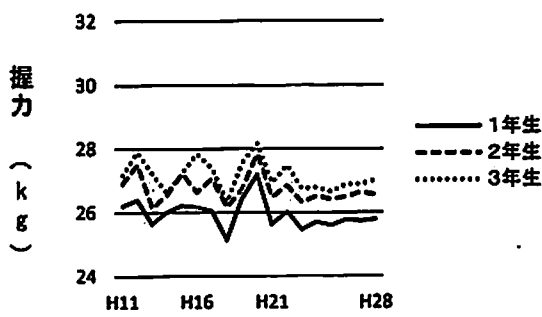

高等学校(定時制) 1~4年生

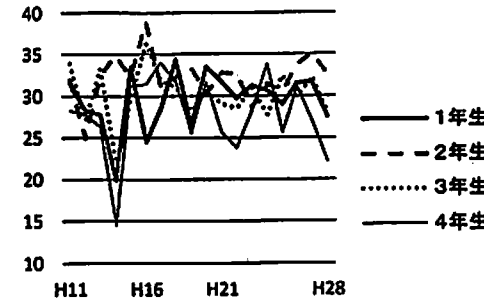
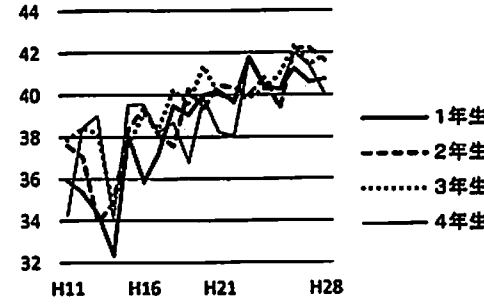
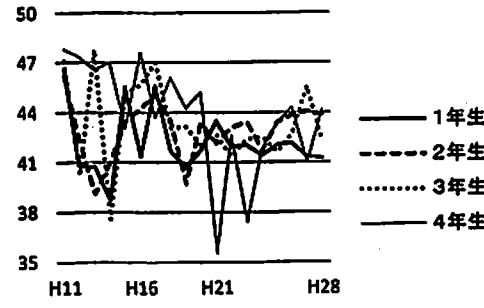
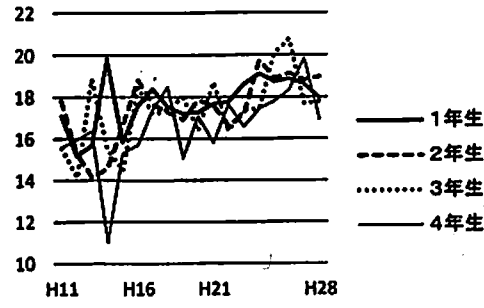
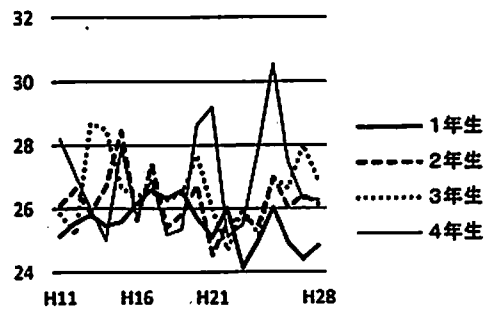

参考資料1 栃木県児童生徒における新体力テスト実技各種目及び体力合計点の年次推移(8)

女子 その4

高等学校(全日制) 1~3年生

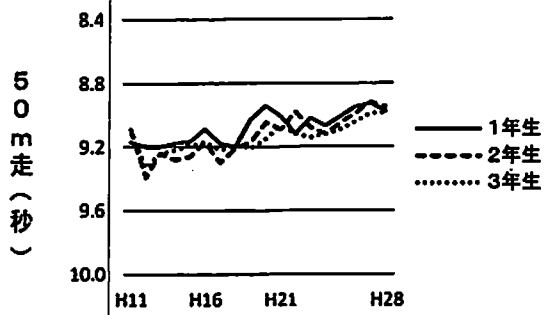

高等学校(定時制) 1~4年生

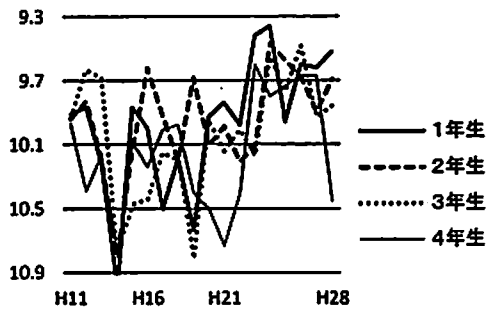

立ち幅とび(cm)

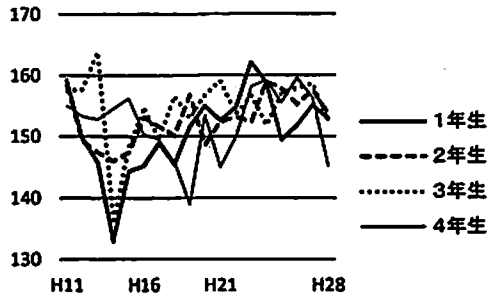
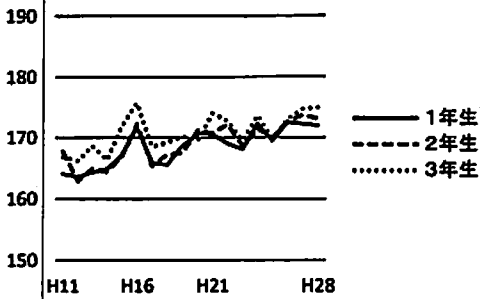

ハンドボール投げ(m)

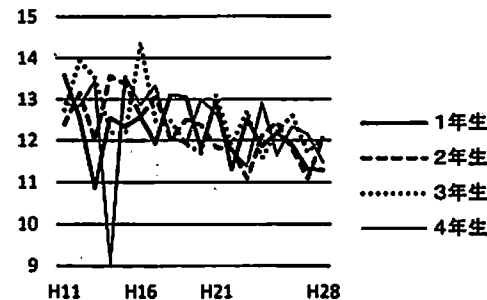
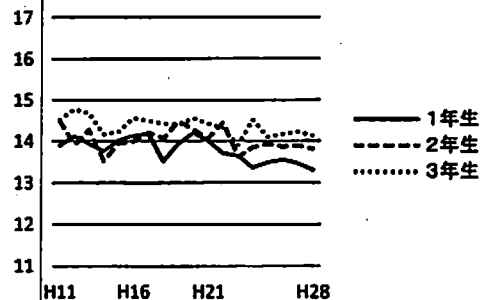

体力合計点(点)

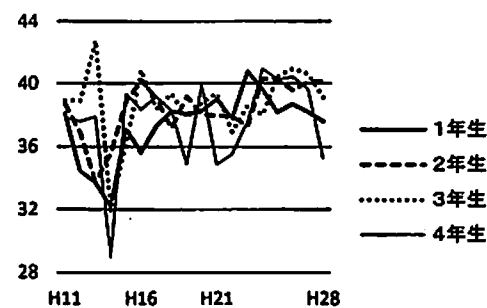
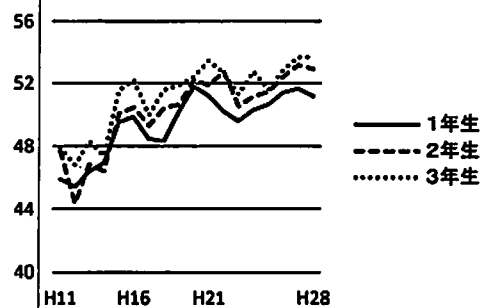

○ 体力合計点は、実技8種目を各10点満点で得点化し、その合計を求めたもので、80点満点となる。算出基準は、学校種別・男女別で異なる。

○ 高等学校定時制は、標本数が少ないため年度ごとのばらつきが大きい。

男子 その1

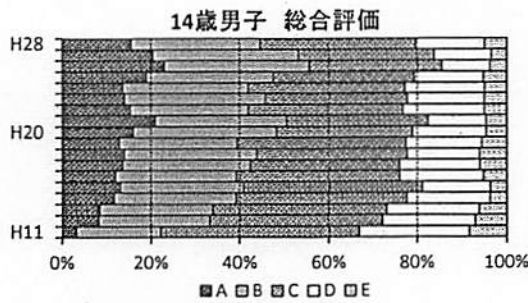
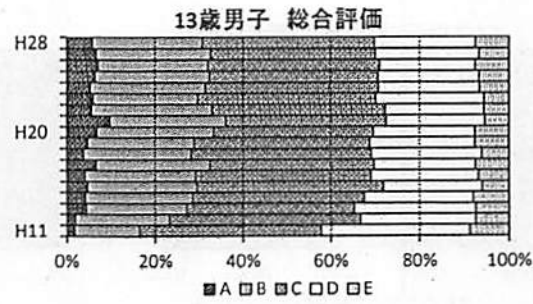
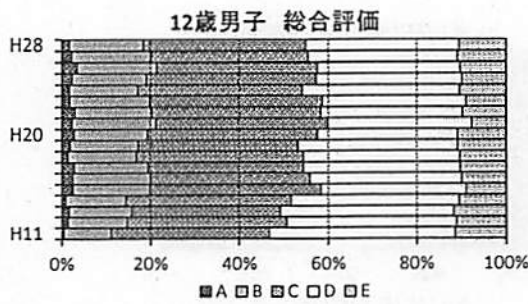
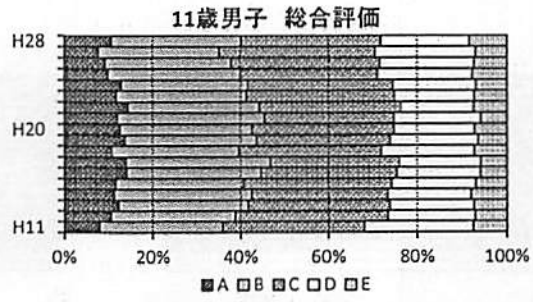
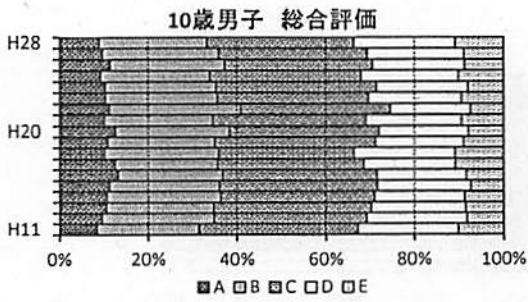
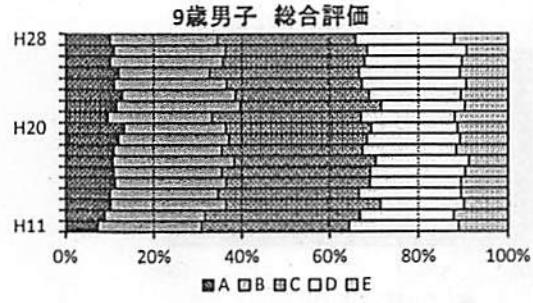
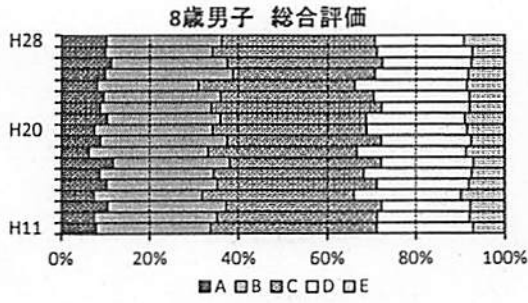
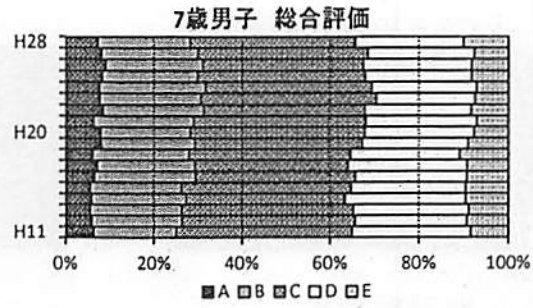
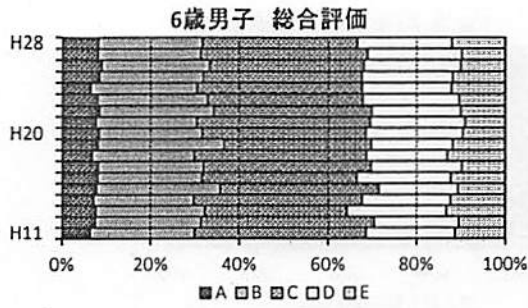

男子 その2

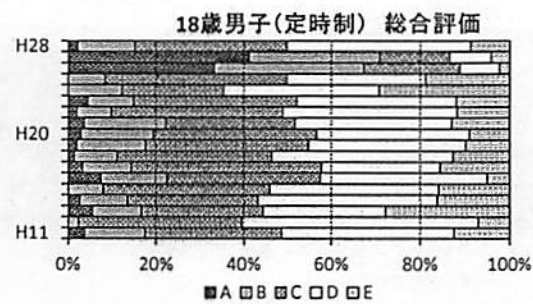
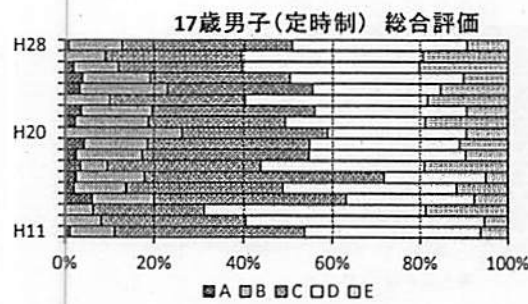
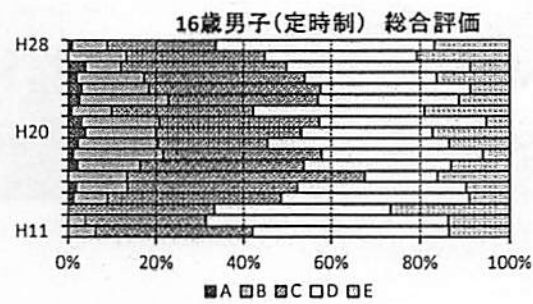
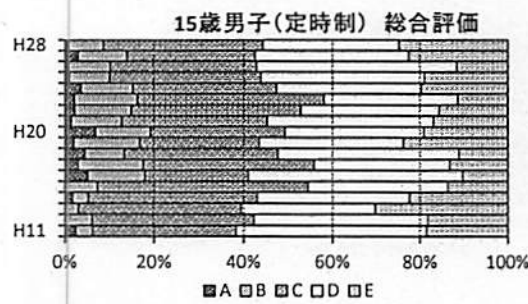
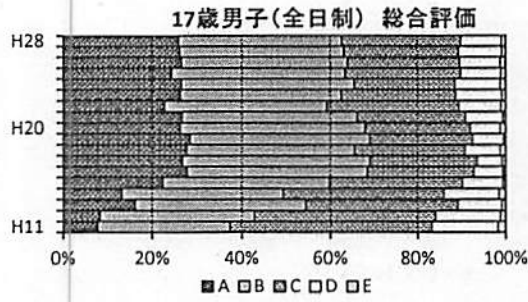
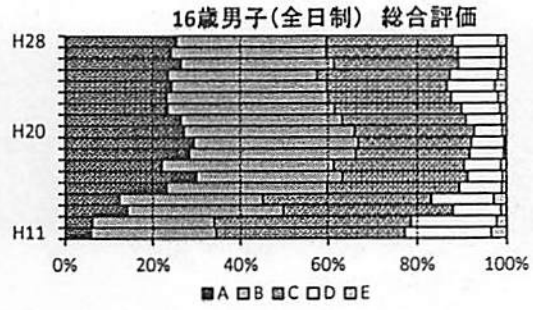
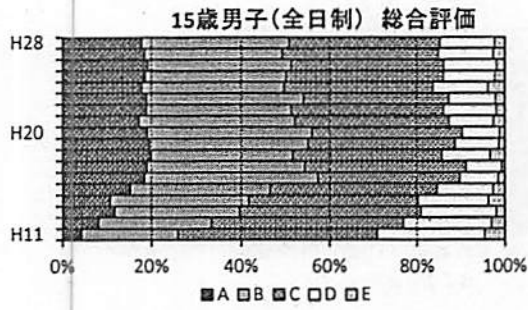

女子 その1

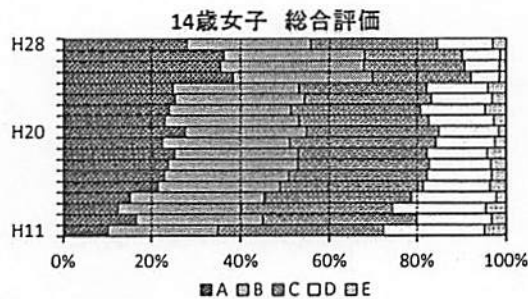
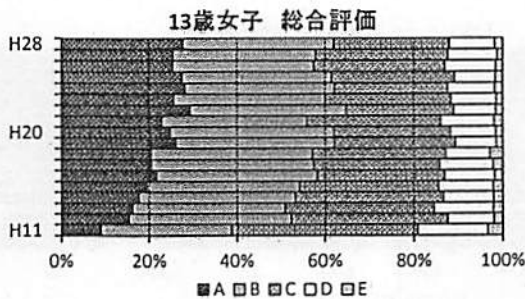
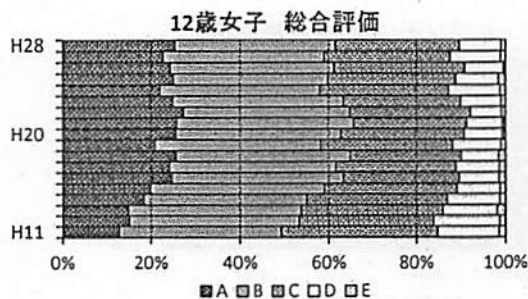
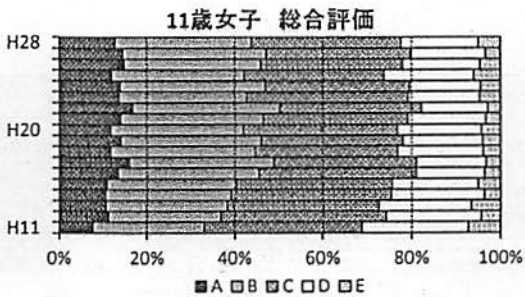
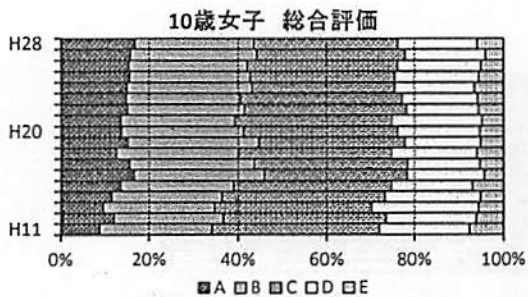
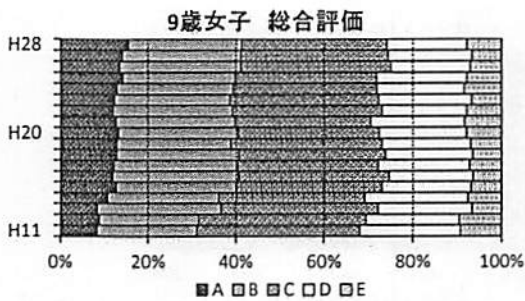
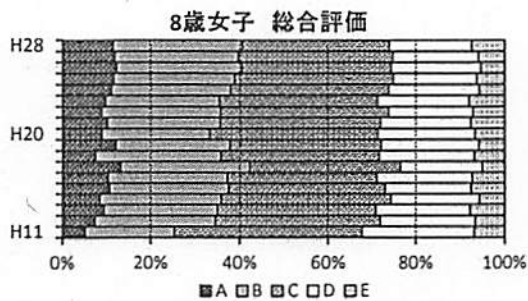
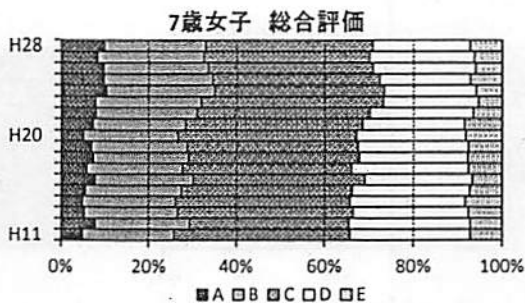
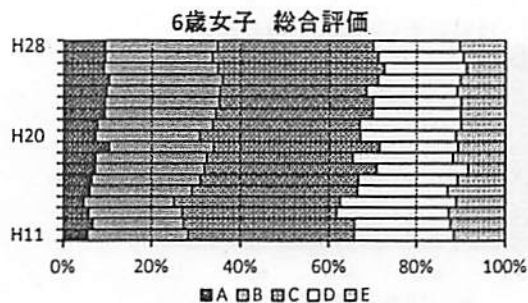

女子 その2

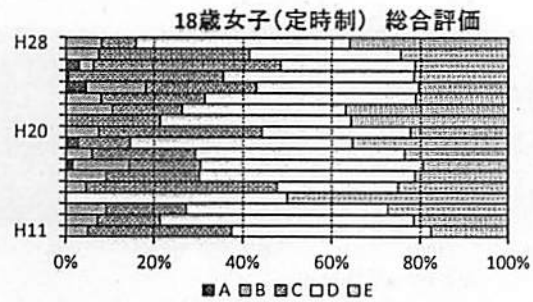
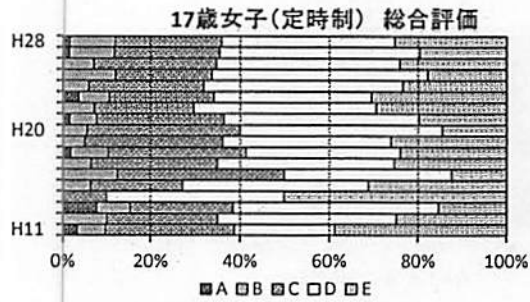
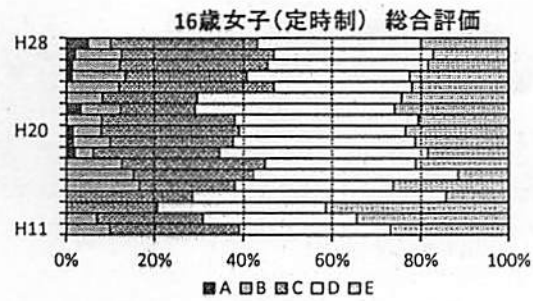
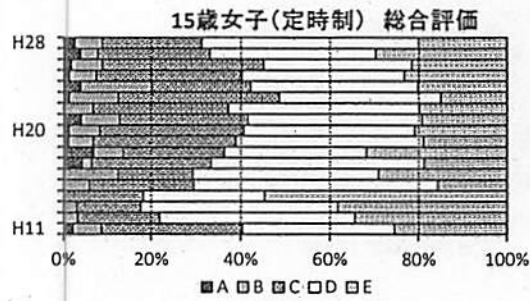
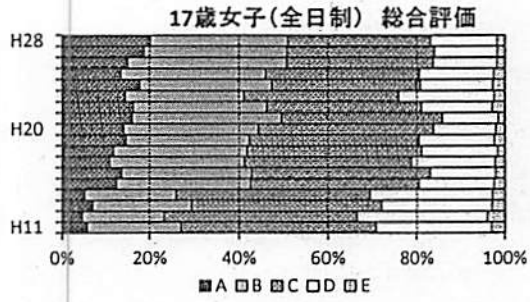
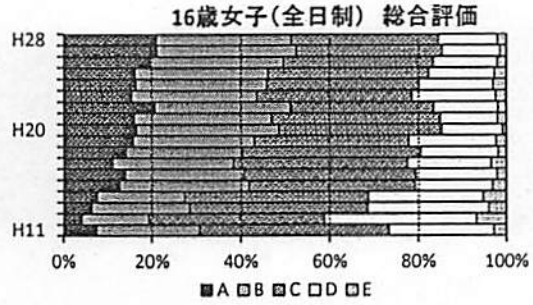
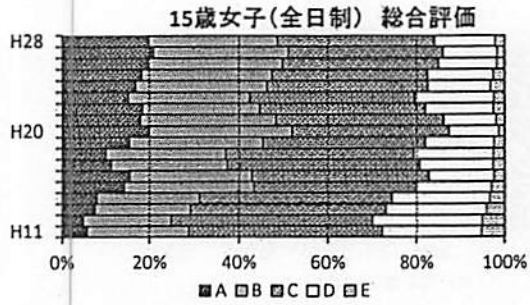

全国体力・運動能力、運動習慣等調査
栃木県調査結果資料

平成 28 年度全国体力・運動能力、運動習慣等調査について（栃木県）

1. 調査の目的

- (1) 国が全国的な子供の体力の状況を把握・分析することにより、子供の体力の向上に係る施策の成果と課題を検証し、その改善を図る。
- (2) 県教育委員会が自らの子供の体力の向上に係る施策の成果と課題を把握し、その改善を図るとともに、子供の体力の向上に関する継続的な検証改善サイクルを確立する。
- (3) 各学校が各児童生徒の体力や運動習慣、生活習慣等を把握し、学校における体育・健康に関する指導などの改善に役立てる。

2. 調査対象

- (1) 小学校第 5 学年、特別支援学校小学部第 5 学年、義務教育学校前期課程第 5 学年
- (2) 中学校第 2 学年、中等教育学校第 2 学年、特別支援学校中学部第 2 学年、義務教育学校後期課程第 2 学年
ただし、特別支援学校及び小・中学校の特別支援学級に在籍している児童生徒については、その障害の状況等を考慮して、参加の是非を判断。

平成 28 年度調査の参加学校数、児童生徒数（栃木県）

調査学校数 545 校（小学校：377 校 中学校：168 校）

調査児童生徒数 34,071 人

小学生：17,099 人（男子：8,740 人、女子：8,359 人）

中学生：16,972 人（男子：8,686 人、女子：8,286 人）

3. 調査事項

(1) 児童生徒に対する調査

○実技に関する調査

【小学校 8 種目】

握力、上体起こし、長座体前屈、反復横とび、20m シャトルラン、50m 走、立ち幅とび、ソフトボール投げ

【中学校 8 種目】

握力、上体起こし、長座体前屈、反復横とび、持久走（男子 1500m、女子 1000m）、20m シャトルラン、50m 走、立ち幅とび、ハンドボール投げ

※中学校は持久走か 20m シャトルランのどちらかを選択して実施

○質問紙調査（運動習慣、生活習慣等）

(2) 学校に対する調査

○質問紙調査（子供の体力の向上に係る学校の取組等）

(3) 教育委員会に対する調査

○質問紙調査（子供の体力の向上に係る施策等）

※本調査を活用して、運動部活動に関する休養日の設定等についても調査を行った。

※調査結果の概要における栃木県と全国の値は、公立学校を対象とした値である。

平成28年度全国体力・運動能力、運動習慣等調査 栃木県と全国の比較 (1) 体格・体力

		小学校5年生				中学校2年生			
		男子		女子		男子		女子	
		全国	栃木県	全国	栃木県	全国	栃木県	全国	栃木県
身長(cm)	標本数	515,899	8,665	495,028	8,297	491,249	8,543	469,901	8,179
	平均値	138.82	138.74	140.05	139.87	159.90	159.75	154.83	154.41
	標準偏差	6.15	6.31	6.78	6.86	7.73	7.61	5.40	5.39
体重(kg)	標本数	515,073	8,644	494,566	8,281	488,432	8,525	461,247	8,113
	平均値	33.99	34.59	33.90	34.41	48.54	49.10	46.73	47.49
	標準偏差	7.23	7.86	6.87	7.16	9.58	9.98	7.33	7.75
肥満傾向児・瘦身傾向児の出現率(%)	標本数	513,072	8,624	492,942	8,267	485,633	8,487	459,514	8,096
	高度やせ	0.1%	0.1%	0.1%	0.1%	0.1%	0.0%	0.1%	0.1%
	やせ	2.7%	1.9%	2.7%	2.0%	2.4%	1.7%	3.7%	2.9%
	正常	87.2%	85.0%	89.5%	87.9%	89.8%	88.8%	89.5%	87.9%
	軽度肥満	5.1%	6.2%	4.3%	5.6%	3.7%	4.3%	3.8%	4.9%
	中等度肥満	4.0%	5.7%	2.8%	3.6%	2.9%	3.6%	2.2%	3.3%
握力(kg)	標本数	515,798	8,647	494,692	8,318	495,759	8,550	473,557	8,206
	平均値	16.47	16.30	16.13	16.10	28.91	28.93	23.75	23.90
	標準偏差	3.76	3.68	3.76	3.68	7.15	6.98	4.61	4.66
上体起こし(回)	標本数	514,266	8,676	493,603	8,317	492,500	8,493	470,421	8,167
	平均値	19.67	19.51	18.60	18.78	27.46	27.00	23.48	23.59
	標準偏差	5.90	5.74	5.30	5.07	6.09	5.86	5.77	5.24
長座体前屈(cm)	標本数	514,288	8,669	493,761	8,320	492,838	8,511	471,756	8,190
	平均値	32.87	31.38	37.21	35.78	43.06	42.18	45.46	44.67
	標準偏差	8.08	7.11	8.25	7.42	10.48	9.96	9.81	9.19
反復横とび(点)	標本数	512,719	8,649	492,067	8,311	489,725	8,437	467,697	8,128
	平均値	41.97	42.44	40.06	40.78	51.93	52.57	46.60	47.15
	標準偏差	7.93	6.98	7.16	6.38	8.11	7.62	6.78	6.28
持久走(秒)	標本数					246,393	555	233,465	480
	平均値					391.72	383.82	288.51	288.89
	標準偏差					63.99	59.23	43.60	57.77
20mシャトルラン(回)	標本数	508,674	8,620	488,366	8,274	316,625	8,310	302,119	8,003
	平均値	51.89	51.32	41.29	42.04	86.24	86.11	58.80	60.36
	標準偏差	21.18	21.52	16.51	16.76	24.51	24.36	20.39	19.81
50m走(秒)	標本数	510,810	8,620	490,193	8,295	484,047	8,354	461,343	8,041
	平均値	9.38	9.47	9.81	9.65	8.03	8.11	8.83	8.88
	標準偏差	1.00	1.08	0.83	0.86	0.97	0.99	0.81	0.81
立ち幅跳び(cm)	標本数	510,917	8,628	490,144	8,274	487,235	8,427	466,065	8,100
	平均値	151.39	148.74	145.31	143.98	194.69	191.70	168.28	166.80
	標準偏差	21.64	21.19	20.60	20.27	27.82	28.13	24.51	24.88
ボール投げ(m)	標本数	512,383	8,644	491,574	8,292	487,224	8,467	466,799	8,148
	平均値	22.42	21.66	13.88	13.96	20.59	19.31	12.85	12.46
	標準偏差	8.07	8.03	4.82	4.98	5.62	5.33	4.11	3.91
体力合計点(点)	標本数	485,002	8,432	467,926	8,125	450,354	7,940	432,264	7,728
	平均値	53.92	53.08	55.54	55.41	42.13	41.40	49.56	49.49
	標準偏差	9.04	9.03	8.59	8.61	10.08	9.80	10.94	10.72
総合評価(%)	標本数	485,002	8,432	467,926	8,125	450,354	7,940	432,264	7,728
	A	11.7%	9.2%	15.4%	14.8%	7.8%	6.0%	28.9%	28.0%
	B	25.1%	24.3%	27.2%	27.2%	26.1%	25.2%	32.5%	33.6%
	C	33.5%	33.5%	33.7%	34.1%	37.9%	39.0%	26.1%	26.5%
	D	20.6%	22.7%	18.1%	18.1%	21.6%	23.2%	10.6%	10.1%
	E	9.1%	10.2%	5.6%	5.7%	6.5%	6.6%	2.0%	1.9%

質問項目		小5				中2				
		男子		女子		男子		女子		
		栃木県	全国	栃木県	全国	栃木県	全国	栃木県	全国	
Q.運動が好き(%)	1.好き	72.3%	73.0%	59.0%	56.7%	61.9%	63.6%	45.4%	46.9%	
	2.やや好き	20.8%	20.4%	29.3%	31.0%	26.5%	25.4%	32.7%	31.5%	
	3.やや好きでない	4.9%	4.6%	8.5%	8.9%	7.7%	7.3%	15.1%	14.3%	
	4.好きでない	2.0%	2.0%	3.2%	3.4%	3.8%	3.7%	6.8%	7.3%	
Q.小学校入学前は運動遊びが好き(%)	1.好きだった	65.4%	66.9%	60.1%	60.0%					
	2.やや好きだった	24.7%	23.5%	27.5%	27.9%					
	3.やや好きでないだった	5.8%	6.5%	9.1%	8.6%					
	4.好きでないだった	3.1%	3.1%	3.3%	3.4%					
Q.体力に自信がある(%)	1.自信がある	28.2%	27.1%	18.4%	15.1%	16.0%	12.7%	7.6%	5.7%	
	2.やや自信がある	35.8%	36.2%	36.6%	36.4%	37.1%	35.6%	30.5%	27.7%	
	3.やや自信がない	25.2%	25.8%	32.5%	35.6%	32.3%	35.5%	39.5%	41.5%	
	4.自信がない	10.8%	10.9%	12.5%	12.9%	14.7%	16.3%	22.4%	25.1%	
Q.運動は大切(%)	1.大切	70.7%	69.7%	62.7%	58.9%	64.6%	64.5%	51.3%	50.2%	
	2.やや大切	22.7%	22.9%	28.8%	31.1%	26.7%	26.4%	34.2%	34.6%	
	3.あまり大切でない	5.3%	5.8%	7.5%	8.5%	6.7%	6.8%	11.5%	12.1%	
	4.大切でない	1.3%	1.6%	1.0%	1.6%	2.0%	2.3%	2.9%	3.1%	
Q.中学校で授業以外でも(中学校卒業後)自主的に運動したい(%)	1.思う	75.8%	75.0%	70.0%	68.2%	66.7%	65.4%	53.8%	51.8%	
	2.思わない	5.5%	6.1%	5.5%	6.8%	8.3%	8.5%	10.3%	11.1%	
	3.分からない	18.7%	18.9%	24.6%	25.0%	25.0%	26.1%	35.9%	37.1%	
	4.分からない									
学校の授業以外での運動やスポーツの時間	Q.曜日ごとの運動時間(分)	月	52.3	60.1	36.1	41.5	104.4	99.5	80.4	74.1
		火	59.9	64.1	38.5	42.6	121.9	116.1	93.1	84.4
		水	67.9	69.3	44.5	47.7	97.7	113.5	74.8	82.7
		木	58.1	64.4	38.4	43.3	120.8	114.8	92.2	84.2
		金	61.6	64.4	41.9	45.1	123	118.2	94.9	87.4
		土	150	147.2	83	82.1	234.3	219.1	175.9	156
		日	141.9	139.7	71.5	70	200.4	184	141.9	119.3
	Q.運動時間のうち、運動部活動に占める時間(分)	1.週間の総運動時間(月～日)	586.8	602.9	353	370.3	1000.5	964.3	748.7	685.2
		月					105.2	100.5	106.4	102.2
		火					123.0	120.8	126.4	121.1
Q.朝食を食べる(%)	1.毎日食べる	86.1%	84.0%	87.2%	84.6%	84.5%	82.7%	83.2%	80.1%	
	2.食べない日もある	11.4%	13.1%	11.1%	13.1%	11.3%	12.5%	13.4%	15.7%	
	3.食べない日が多い	1.9%	2.3%	1.4%	2.0%	2.8%	3.3%	2.6%	3.1%	
	4.食べない	0.5%	0.6%	0.3%	0.4%	1.4%	1.5%	0.8%	1.1%	
	1.毎日決まった時間に食べる	41.2%	33.4%	33.8%	27.6%	44.3%	38.6%	35.2%	30.6%	
	2.時間は決まっていないが毎日食べる	55.2%	62.7%	63.2%	69.3%	53.3%	58.9%	59.8%	64.4%	
	3.食べない日もある	3.1%	3.4%	2.8%	2.9%	2.1%	2.3%	4.7%	4.7%	
	4.食べない日が多い	0.4%	0.4%	0.2%	0.2%	0.2%	0.2%	0.9%	0.3%	
	5.食べない	0.1%	0.1%	0.0%	0.0%	0.1%	0.1%	0.9%	0.1%	
	1.8時間以上	58.8%	57.9%	64.5%	62.3%	19.3%	22.2%	14.9%	16.1%	
2.6時間以上8時間未満	36.6%	36.6%	33.1%	34.7%	69.1%	67.0%	70.9%	70.7%		
3.6時間未満	4.6%	5.4%	2.4%	3.0%	11.6%	10.8%	14.2%	13.2%		
1.5時間以上	15.2%	16.4%	11.2%	11.4%	10.0%	11.4%	8.3%	10.1%		
2.3時間以上5時間未満	23.0%	22.6%	19.6%	20.3%	22.6%	23.9%	21.1%	23.0%		
3.1時間以上3時間未満	42.9%	40.7%	43.4%	41.3%	52.0%	50.1%	52.4%	49.1%		
4.1時間未満	17.1%	18.5%	23.7%	24.6%	14.1%	13.5%	16.8%	16.5%		
5.全く見たり、聞いたりしない	1.7%	1.8%	2.1%	2.4%	1.3%	1.2%	1.3%	1.3%		
Q.運動部やスポーツクラブの所属(複数回答可)(%)	Q.運動部やスポーツクラブの所属(複数回答可)(%)	1.運動部	31.6%	29.8%	22.5%	20.0%				
		2.地域のスポーツクラブ	42.1%	49.5%	27.9%	31.6%				
		3.入っていない	33.0%	30.3%	53.7%	52.8%				
		4.所属していない								
	Q.「文化部」所属していないと答えた人の運動部活動への参加条件(%)	1.運動部					81.9%	78.5%	62.8%	58.3%
		2.文化部					8.1%	7.7%	30.6%	32.0%
		3.地域のスポーツクラブ					15.1%	16.6%	9.5%	9.5%
		4.所属していない					4.8%	6.8%	5.4%	7.7%
		1.自分からすすんで	49.4%	50.9%	46.5%	49.6%	72.1%	69.8%	67.6%	65.6%
		2.先生に勧められたから	1.1%	0.8%	1.5%	0.9%	1.0%	0.9%	0.6%	0.8%
3.家の人に勧められたから	23.5%	21.0%	20.5%	19.1%	7.6%	7.9%	7.8%	7.5%		
4.友達に勧められたから	12.9%	13.1%	16.3%	14.3%	8.6%	9.9%	10.0%	12.0%		
5.家の人や友達が入っていたから	7.8%	8.0%	10.0%	10.3%	5.1%	5.4%	7.1%	7.8%		
6.その他	5.3%	6.2%	5.2%	5.8%	5.7%	6.0%	6.9%	6.3%		
Q.「文化部」所属していないと答えた人の運動部活動への参加条件(%)	1.好きな種目ができる					42.3%	42.7%	56.8%	56.0%	
	2.自分のペースでできる					38.7%	42.0%	51.1%	51.1%	
	3.生徒同士で取り組める					5.5%	6.4%	9.0%	8.6%	
	4.友達と楽しめる					36.1%	39.0%	54.7%	56.1%	
	5.様々な種目を行える					6.5%	5.0%	7.2%	6.7%	
	6.よい指導者が教えてくれる					19.1%	19.7%	25.8%	23.6%	
	7.練習日数、時間がちょうどよい					27.8%	33.2%	39.5%	41.2%	
	8.スポーツは行っていない					18.5%	18.7%	10.3%	11.1%	
Q.登校方法(複数回答可)(%)	Q.登校方法(複数回答可)(%)	1.徒歩	91.0%	93.4%	91.7%	94.3%	31.1%	70.4%	32.0%	72.0%
		2.自転車	1.1%	2.2%	0.4%	1.3%	66.1%	26.7%	64.5%	25.0%
		3.スクールバス	4.8%	2.4%	4.7%	2.2%	2.3%	2.0%	2.2%	2.0%
		4.徒歩バス・電車	6.5%	6.0%	6.9%	6.1%	6.3%	7.7%	10.1%	11.0%
	Q.「徒歩」の時間(%)	1.5分未満	10.8%	15.0%	9.1%	13.0%	13.4%	10.6%	11.0%	7.8%
		2.5分以上10分未満	16.2%	23.5%	16.2%	23.3%	20.2%	19.9%	18.9%	17.8%
		3.10分以上20分未満	26.5%	29.8%	26.8%	30.8%	38.9%	40.0%	39.2%	39.3%
		4.20分以上30分未満	24.9%	19.9%	26.8%	20.9%	21.1%	21.5%	22.7%	24.1%
		5.30分以上60分未満	20.3%	11.0%	20.1%	11.4%	6.0%	7.7%	8.2%	10.5%
		6.60分以上	11.3%	0.8%	1.0%	0.6%	0.3%	0.4%	0.0%	0.4%
Q.「自転車」の時間(%)	1.5分未満	20.0%	18.1%	29.6%	17.6%	6.3%	6.2%	5.4%	4.2%	
	2.5分以上10分未満	28.8%	26.7%	25.9%	28.7%	21.4%	21.3%	16.9%	15.9%	
	3.10分以上20分未満	15.0%	22.8%	14.8%	25.7%	49.7%	49.9%	48.6%	49.7%	
	4.20分以上30分未満	10.0%	15.7%	14.8%	16.5%	17.5%	17.7%	22.6%	23.2%	
	5.30分以上60分未満	12.5%	9.8%	11.1%	7.6%	4.8%	4.7%	6.1%	6.6%	
	6.60分以上	13.8%	6.9%	3.7%	3.9%	0.3%	0.4%	0.5%	0.4%	
Q.家の人からの積極的な運動のすすめ(%)	1.よくある	29.7%	26.5%	19.8%	16.7%	30.1%	27.3%	21.7%	19.4%	
	2.ときどきある	35.8%	34.8%	36.5%	35.5%	35.2%	33.6%	36.7%	34.5%	
	3.あまりない	20.8%	23.4%	28.8%	31.4%	24.4%	26.7%	30.5%	33.1%	
	4.全くない	13.7%	15.2%	14.9%	16.4%	10.3%	12.4%	11.1%	12.9%	

質問項目		小5				中2				
		男子		女子		男子		女子		
		栃木県	全国	栃木県	全国	栃木県	全国	栃木県	全国	
あなたが健康に運動は大切か	Q.健康に運動は大切(%)	1.大切	81.4%	79.7%	79.1%	76.2%	77.6%	76.4%	69.9%	68.6%
		2.やや大切	15.5%	16.8%	18.4%	20.7%	18.8%	19.6%	26.1%	27.2%
		3.あまり大切ではない	2.4%	2.6%	2.0%	2.5%	2.6%	2.9%	3.2%	3.4%
		4.大切ではない	0.7%	0.9%	0.5%	0.5%	1.0%	1.1%	0.8%	0.8%
健康に食事は大切か	Q.健康に食事は大切(%)	1.大切	93.0%	91.8%	94.4%	93.0%	91.6%	90.5%	89.5%	88.0%
		2.やや大切	6.2%	7.2%	5.3%	6.4%	7.3%	8.4%	9.7%	10.8%
		3.あまり大切ではない	0.7%	0.8%	0.3%	0.5%	0.8%	0.8%	0.6%	1.0%
		4.大切ではない	0.1%	0.2%	0.0%	0.1%	0.3%	0.3%	0.2%	0.2%
健康に睡眠は大切か	Q.健康に睡眠は大切(%)	1.大切	87.9%	84.9%	92.1%	90.1%	85.1%	81.4%	86.8%	86.3%
		2.やや大切	10.3%	12.3%	7.2%	8.8%	12.6%	13.7%	11.8%	12.1%
		3.あまり大切ではない	1.4%	2.1%	0.6%	0.9%	1.7%	2.2%	1.1%	1.3%
		4.大切ではない	0.4%	0.7%	0.2%	0.2%	0.6%	0.7%	0.3%	0.3%
保健体育の授業は楽しいか	Q.保健体育の授業は楽しい(%)	1.楽しい	76.1%	73.2%	64.6%	60.3%	47.9%	50.2%	38.6%	38.8%
		2.やや楽しい	19.3%	21.6%	28.3%	31.4%	38.4%	38.1%	42.6%	44.2%
		3.あまり楽しくない	3.2%	3.7%	5.6%	6.5%	10.0%	8.5%	15.1%	13.2%
		4.楽しくない	1.4%	1.5%	1.5%	1.9%	3.8%	3.3%	3.8%	3.8%
保健体育授業の目標が示されているか	Q.保健体育授業の目標が示されている(%)	1.示されている	51.8%	49.2%	51.4%	47.7%	58.0%	55.5%	53.1%	53.0%
		2.ときどき示されている	30.8%	33.8%	32.1%	36.1%	27.7%	29.6%	30.4%	31.3%
		3.あまり示されていない	11.1%	11.2%	11.4%	11.8%	8.3%	9.3%	11.0%	10.8%
		4.示されていない	6.3%	5.8%	5.1%	4.5%	6.0%	5.6%	5.5%	4.9%
保健体育授業で振り返る活動を行っているか	Q.保健体育授業で振り返る活動を行っている(%)	1.行っている	24.2%	28.9%	21.3%	27.0%	38.2%	38.8%	37.9%	39.4%
		2.ときどき行っている	33.3%	34.8%	36.7%	37.9%	33.8%	31.3%	35.0%	32.8%
		3.あまり行っていない	23.7%	21.5%	26.2%	23.2%	18.0%	19.2%	18.9%	19.2%
		4.行っていない	18.8%	14.7%	15.8%	11.9%	10.1%	10.7%	8.2%	8.6%
保健体育授業で助け合う活動を行っているか	Q.保健体育授業で助け合う活動を行っている(%)	1.行っている	52.6%	48.9%	55.9%	52.5%	48.0%	46.8%	53.2%	52.6%
		2.ときどき行っている	34.9%	37.7%	34.7%	37.4%	36.6%	37.3%	35.5%	35.7%
		3.あまり行っていない	9.6%	10.4%	8.1%	8.5%	11.4%	11.8%	8.9%	9.3%
		4.行っていない	2.8%	3.0%	1.7%	1.6%	4.0%	4.1%	2.4%	2.4%
保健体育授業で話し合う活動を行っているか	Q.保健体育授業で話し合う活動を行っている(%)	1.行っている	49.9%	48.5%	47.0%	44.6%	45.4%	44.1%	43.9%	41.6%
		2.ときどき行っている	35.4%	36.1%	38.5%	40.6%	36.8%	36.9%	39.5%	40.2%
		3.あまり行っていない	11.5%	11.7%	12.1%	12.2%	12.9%	14.2%	13.3%	14.6%
		4.行っていない	3.2%	3.7%	2.4%	2.6%	4.8%	4.9%	3.3%	3.5%
できないことができるようになったきっかけ(複数回答可)	Q.できないことができるようになったきっかけ(複数回答可)(%)	1.授業中に先生に個別にコマやポイントを教えてもらった	46.8%	44.8%	42.8%	43.3%	42.7%	42.3%	47.0%	45.8%
		2.授業中に自分で工夫して練習した	30.3%	35.0%	30.1%	33.2%	37.9%	40.1%	33.2%	33.5%
		3.自分に合った場やルールが用意された	9.2%	9.2%	8.2%	8.5%	5.1%	4.5%	5.2%	4.7%
		4.先生や友達のをまねしてみた	41.4%	42.9%	50.8%	53.3%	35.1%	38.5%	45.7%	46.4%
		5.友達に教えてもらった	42.9%	44.7%	59.7%	61.9%	44.1%	43.3%	62.8%	63.6%
		6.授業中に自分の動きを撮影した	3.0%	3.9%	2.9%	3.7%	3.0%	3.1%	2.9%	3.9%
		7.授業外の時間に先生に教えてもらった	7.6%	7.1%	6.8%	7.4%	3.2%	3.2%	3.4%	3.4%
		8.授業外の時間に自分で練習した	24.5%	26.7%	36.2%	37.5%	11.5%	11.9%	14.4%	15.0%
		9.授業外の時間に自分で本や教本のビデオを見た	10.0%	10.5%	8.1%	8.6%	4.3%	4.5%	3.1%	3.5%
		10.できるようになったことがない	4.3%	4.3%	2.2%	2.2%	7.6%	7.5%	5.0%	5.1%
保健体育授業で学んだことを授業以外の時にも行ってみようと思うか	Q.保健体育授業で学んだことを授業以外の時にも行ってみようと思う(%)	1.そう思う	47.6%	45.1%	47.9%	44.7%	31.8%	31.4%	24.8%	23.2%
		2.ややそう思う	34.2%	35.1%	36.9%	38.3%	41.5%	40.6%	45.7%	44.8%
		3.あまりそう思わない	12.9%	14.2%	12.0%	13.3%	19.1%	19.8%	22.9%	24.3%
		4.そう思わない	5.2%	5.7%	3.2%	3.6%	7.6%	8.2%	6.6%	7.7%
保健体育授業で学んだ内容は将来役に立つか	Q.保健体育授業で学んだ内容は将来役に立つ(%)	1.そう思う	57.7%	49.7%	46.9%	38.8%	43.6%	41.0%	31.7%	28.3%
		2.ややそう思う	28.0%	31.2%	35.0%	37.0%	39.2%	39.2%	44.3%	44.2%
		3.あまりそう思わない	10.6%	13.3%	14.4%	18.4%	13.2%	14.7%	19.2%	21.6%
		4.そう思わない	3.7%	5.7%	3.7%	5.8%	4.1%	5.1%	4.8%	5.9%
放課後や休日に投げボール運動をすること	Q.放課後や休日に投げボール運動をすること(%)	1.よくある	48.0%	49.9%	29.1%	27.1%	42.6%	44.3%	26.9%	27.8%
		2.ときどきある	26.6%	26.3%	32.3%	33.6%	21.4%	21.2%	22.1%	20.8%
		3.あまりない	17.1%	15.5%	26.1%	26.8%	21.0%	19.5%	27.2%	26.8%
		4.全くない	8.3%	8.3%	12.5%	12.5%	15.1%	15.0%	23.8%	24.7%
放課後や休日に腕力を使う運動をすること	Q.放課後や休日に腕力を使う運動をすること(%)	1.よくある	21.4%	22.3%	19.6%	20.0%	19.6%	17.7%	10.5%	10.0%
		2.ときどきある	26.5%	27.7%	31.1%	33.3%	21.0%	19.3%	16.9%	14.8%
		3.あまりない	37.8%	30.8%	33.3%	32.2%	33.7%	33.0%	37.6%	35.9%
		4.全くない	19.2%	19.2%	16.0%	14.5%	25.7%	30.0%	35.0%	39.4%
運動部やスポーツクラブ以外で運動をすること	Q.運動部やスポーツクラブ以外で運動をすること(%)	1.よくある	43.8%	48.9%	31.9%	34.2%	35.9%	36.3%	18.2%	17.5%
		2.ときどきある	30.7%	29.7%	38.4%	38.4%	29.5%	30.1%	31.6%	30.7%
		3.あまりない	15.9%	13.4%	19.2%	18.3%	21.3%	19.7%	28.8%	28.7%
		4.全くない	9.5%	8.1%	10.5%	9.2%	13.2%	14.0%	21.4%	23.1%
主な相手(複数回答可)	Q.主な相手(複数回答可)(%)	1.友達	60.5%	71.1%	59.0%	68.9%	71.7%	75.4%	64.0%	68.2%
		2.家の人	50.7%	44.1%	50.4%	54.8%	26.1%	21.9%	51.6%	44.5%
		3.先生	2.5%	2.8%	2.9%	2.9%	2.6%	2.2%	3.3%	3.6%
		4.地域の人の	5.1%	5.4%	3.6%	3.5%	2.8%	3.2%	3.2%	3.2%
		5.一人で	36.8%	37.3%	33.2%	30.7%	40.6%	41.2%	35.6%	33.8%
		6.その他	6.6%	8.1%	8.5%	9.2%	4.3%	4.6%	7.3%	7.6%
体力向上の目標	Q.体力向上の目標(%)	1.目標を立てている	70.3%	70.5%	71.5%	71.1%	60.1%	60.0%	59.8%	58.9%
		2.目標を立てていない	29.7%	29.5%	28.5%	28.9%	39.9%	40.0%	40.2%	41.1%
目標をもって取り組んでいる学校の行事(複数回答可)	Q.目標をもって取り組んでいる学校の行事(複数回答可)(%)	1.運動会・体育祭	80.0%	80.6%	86.9%	87.1%	85.9%	81.9%	92.5%	88.8%
		2.水泳記録会	14.1%	19.9%	15.2%	22.4%	3.6%	5.4%	3.8%	5.9%
		3.マラソン大会	42.5%	37.3%	48.8%	39.2%	22.2%	13.7%	24.7%	15.0%
		4.陸上記録会	18.5%	11.7%	17.8%	10.5%	10.5%	10.4%	9.3%	9.7%
		5.卓球大会	2.4%	4.5%	2.6%	4.7%	20.3%	27.5%	17.0%	24.8%
		6.スキー教室	10.4%	12.1%	7.2%	6.4%	6.1%	2.8%	6.4%	3.2%
		7.スケート教室	4.0%	1.5%	4.5%	2.0%	0.7%	0.4%	0.5%	0.3%
		8.御海学校	18.1%	19.1%	23.3%	23.8%	3.1%	4.6%	6.2%	7.7%
		9.野球大会	29.3%	30.4%	43.5%	40.1%	10.6%	7.3%	16.0%	9.8%
		10.その他	13.9%	16.5%	10.6%	13.1%	12.0%	12.0%	10.5%	10.4%
オリンピック・パラリンピックへの気持ち(複数回答可)	Q.オリンピック・パラリンピックへの気持ち(複数回答可)(%)	1.運動やスポーツに関心が高まってきた	36.0%	34.3%	30.5%	27.9%	35.4%	32.4%	29.1%	25.9%
		2.オリンピック・パラリンピックの種目を自分も行ってみよう	24.7%	26.3%	18.0%	18.9%	13.6%	13.3%	9.1%	9.1%
		3.オリンピック・パラリンピックの内容・歴史を知りたい	23.4%	23.0%	23.7%	24.4%	12.1%	10.1%	13.7%	11.0%
		4.自分も選手として出場してみたい	26.9%	29.2%	16.0%	16.6%	15.5%	15.7%	6.6%	6.4%
		5.試合を見に行きたい	49.6%	51.1%	48.3%	50.4%	51.2%	50.7%	55.3%	55.3%
		6.大会開催の手伝いやボランティアをしてみたい	13.0%	14.0%	18.9%	19.4%	9.5%	8.4%	17.7%	15.2%
		7.分からない	22.2%	21.1%	25.3%	24.2%	22.6%	25.1%	24.6%	27.5%
最後までやり遂げられなかったことがあるか	Q.最後までやり遂げられなかったことがある(%)	1.当てはまる	74.8%	71.7%	76.3%	73.5%	74.0%	72.7%	76.2%	74.8%
		2.どちらかといえば当てはまる	19.4%	22.1%	19.5%	21.8%	20.5%	21.1%	19.8%	20.7%
		3.どちらかといえば当てはまらない	3.9%	4.1%	3.0%	3.4%	3.5%	3.9%	3.0%	3.4%
		4.当てはまらない	1.9%	2.1%	1.2%	1.2%	2.1%	2.2%	1.0%	1.2%
失敗を恐れずに挑戦する	Q.失敗を恐れずに挑戦する(%)	1.当てはまる	45.8%	43.5%	39.2%	36.0%	40.4%	36.0%	29.7%	25.2%
		2.どちらかといえば当てはまる	38.0%	40.0%	42.4%	44.9%	39.8%	42.0%	46.9%	48.0%
		3.どちらかといえば当てはまらない	12.7%	13.0%	15.6%	16.0%	16.2%	17.6%	20.4%	22.9%
		4.当てはまらない	3.5%	3.6%	2.8%	3.0%	3.6%	4.4%	3.0%	3.9%
自分には、よいところがある	Q.自分には、よいところがある(%)	1.当てはまる	44.8%	40.8%	39.7%	34.6%	36.4%	32.1%	24.1%	19.2%
		2.どちらかといえば当てはまる	33.2%	36.0%	39.7%	42.5%	38.7%	39.0%	44.3%	42.5%
		3.どちらかといえば当てはまらない	14.1%	14.5%	14.7%	16.3%	17.1%	19.3%	22.7%	26.8%
		4.当てはまらない	7.9%	8.7%	5.9%	6.6%	7.8%	9.5%	8.9%	11.4%

※ 栃木については県と全国の2群を比較し、県の方が高い項目を網掛けしている

新体力テスト 実施要項

参照・引用「新体力テスト 有意義な活用のために」文部省 平成12年3月

実施上の一般的注意

- 1 テスト実施に当たっては、被測定者の健康状態を十分把握し、事故防止に万全の注意を払う。特に、医師から運動を禁止または制限されている者はもちろん、当日身体の異常（発熱、倦怠感など）を訴える者には行わない。なお、小学校1年生については、健康診断実施後に行う。
- 2 テストは定められた方法のとおり正確に行う。また、小学校低学年の場合は、あらかじめテスト運動に慣らしておくことが望ましい。
- 3 テスト前後には、適切な準備運動及び整理運動を行う。
- 4 テスト場の整備、器材の点検を行う。
- 5 テストの順序は定められてはいないが、20mシャトルラン（往復持久走）は最後に実施する。
- 6 計器（握力計、ストップウォッチなど）は正確なものを使用し、その使用を誤らないようにする。すべての計器は使用前に検定することが望ましい。

握力

1 準備

スメドレー式握力計。

2 方法

- (1) 握力計の指針が外側になるように持ち、図のように握る。この場合、人差し指の第2関節が、ほぼ直角になるように握りの幅を調節する。
- (2) 直立の姿勢で両足を左右に自然に開き腕を自然に下げ、握力計を身体や衣服に触れないようにして力いっぱい握りしめる。この際、握力計を振り回さないようにする。

3 記録

- (1) 右左交互に2回ずつ実施する。
- (2) 記録はキログラム単位とし、キログラム未満は切り捨てる。
- (3) 左右おのおののよい方の記録を平均し、キログラム未満は四捨五入する。

4 実施上の注意

- (1) このテストは、右左の順に行う。
- (2) このテストは、同一被測定者に対して2回続けて行わない。
- (3) 小学生の測定において、握力計は児童用のものを使用することが望ましい。



真横から見た図

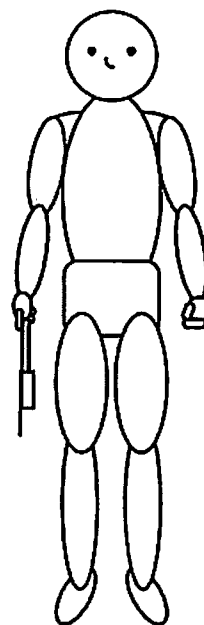

正面図

上体起こし

1 準備

ストップウォッチ、マット。

2 方法

- (1) マット上で仰臥姿勢をとり、両手を軽く握り、両腕を胸の前で組む。両膝の角度を90°に保つ。
- (2) 補助者は、被測定者の両膝をおさえ、固定する。
- (3) 「始め」の合図で、仰臥姿勢から、両肘と两大腿部がつくまで上体を起こす。
- (4) すばやく開始時の仰臥姿勢に戻す。
- (5) 30秒間、前述の上体起こしを出来るだけ多く繰り返す。

3 記録

- (1) 30秒間の上体起こし（両肘と两大腿部がついた）回数を記録する。ただし、仰臥姿勢に戻したとき、背中がマットにつかない場合は、回数としない。
- (2) 実施は1回とする。

4 実施上の注意

- (1) 両腕を組み、両脇をしめる。仰臥姿勢の際は、背中（肩甲骨）がマットにつくまで上体を倒す。
- (2) 補助者は被測定者の下肢が動かないように両腕で両膝をしっかりと固定する。しっかりと固定するために、補助者は被測定者より体格が大きい者が望ましい。
- (3) 被測定者と補助者の頭がぶつからないように注意する。
- (4) 被測定者のメガネは、はずすようにする。

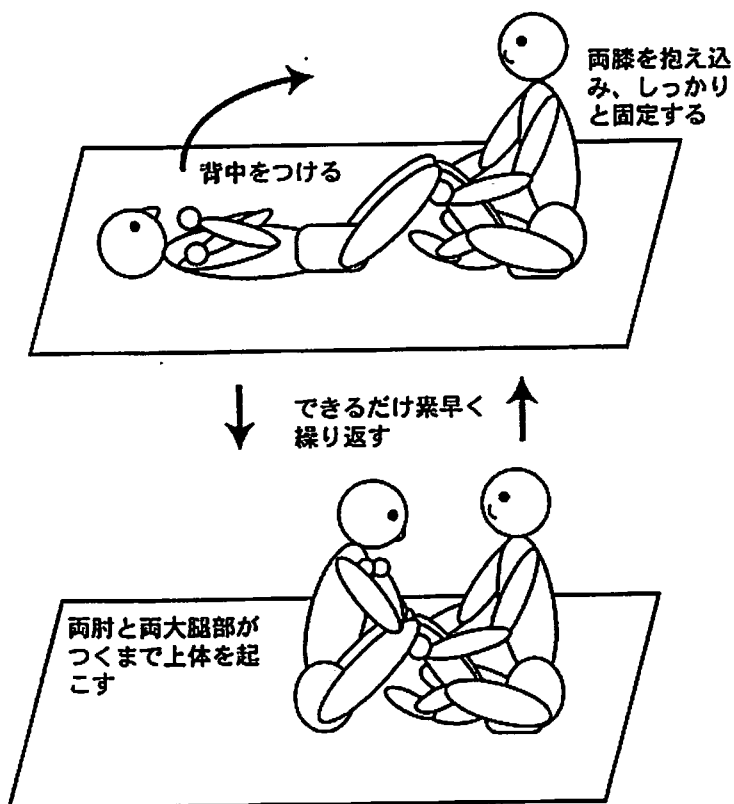

長座体前屈

1 準備

幅約22cm・高さ約24cm・奥行き約31cmの箱2個（A4コピー用紙の箱など）、段ボール厚紙1枚（横75～80cm×縦約31cm）、ガムテープ、スケール（1m巻き尺または1mものさし）。

高さ約24cmの箱を、左右約40cm離して平行に置く。その上に段ボール厚紙をのせ、ガムテープで厚紙と箱を固定する（段ボール厚紙が弱い場合は、板などで補強してもよい）。床から段ボール厚紙の上面までの高さは、25cm（±1cm）とする。右または左の箱の横にスケールを置く。

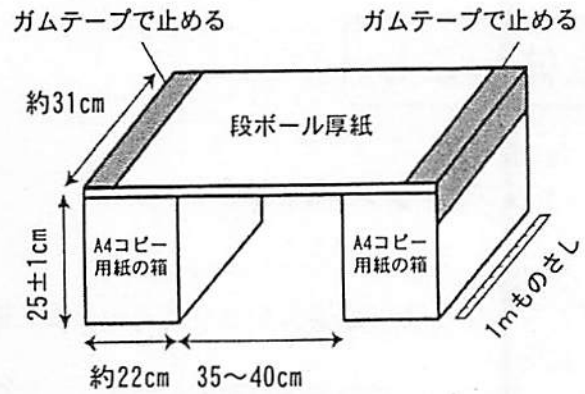

2 方法

- (1) 初期姿勢：被測定者は、両脚を両箱の間に入れ、長座姿勢をとる。壁に背・尻をぴったりとつける。ただし、足首の角度は固定しない。肩幅の広さで両手のひらを下にして、手のひらの中央付近が、厚紙の手前端にかかるように置き、胸を張って、両肘を伸ばしたまま両手で箱を手前に十分引きつけ、背筋を伸ばす。
- (2) 初期姿勢時のスケールの位置：初期姿勢をとったときの箱の手前右または左の角に零点を合わせる。
- (3) 前屈動作：被測定者は、両手を厚紙から離さずにゆっくりと前屈して、箱全体を真っ直ぐ前方にできるだけ遠くまで滑らせる。このとき、膝が曲がらないように注意する。最大に前屈した後に厚紙から手を離す。

3 記録

- (1) 初期姿勢から最大前屈時の箱の移動距離をスケールから読み取る。
- (2) 記録はセンチメートル単位とし、センチメートル未満は切り捨てる。
- (3) 2回実施してよい方の記録をとる。

4 実施上の注意

- (1) 前屈姿勢をとったとき、膝が曲がらないように気をつける。
- (2) 箱が真っ直ぐ前方に移動するように注意する（ガイドレールを設けてもよい）。
- (3) 箱がスムーズに滑るように床面の状態に気をつける。
- (4) 靴を脱いで実施する。

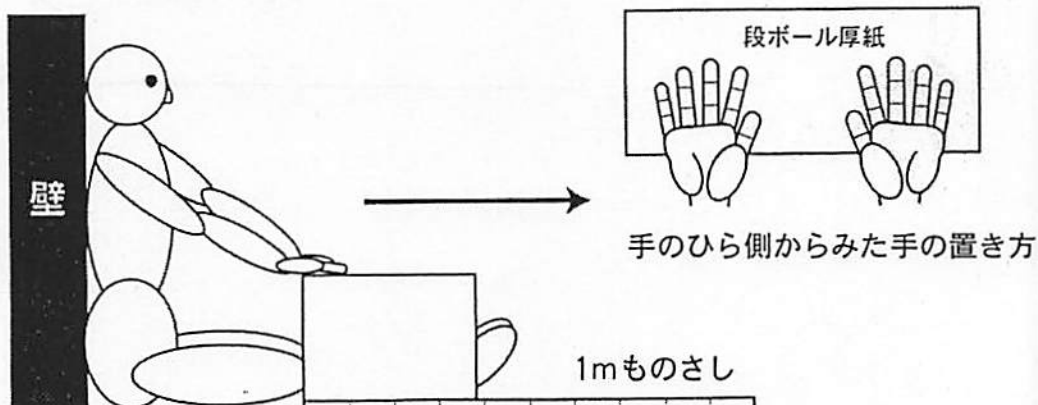

反復横とび

1 準備

床の上に、図のように中央ラインをひき、その両側100cmのところには2本の平行ラインをひく。ストップウォッチ。

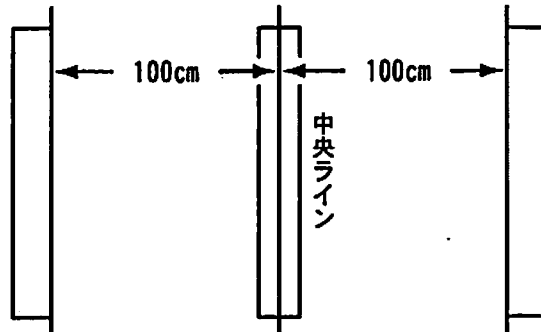

2 方法

中央ラインをまたいで立ち、「始め」の合図で右側のラインを越すか、または、踏むまでサイドステップし（ジャンプしてはいけない）、次に中央ラインにもどり、さらに左側のラインを越すかまたは触れるまでサイドステップする。

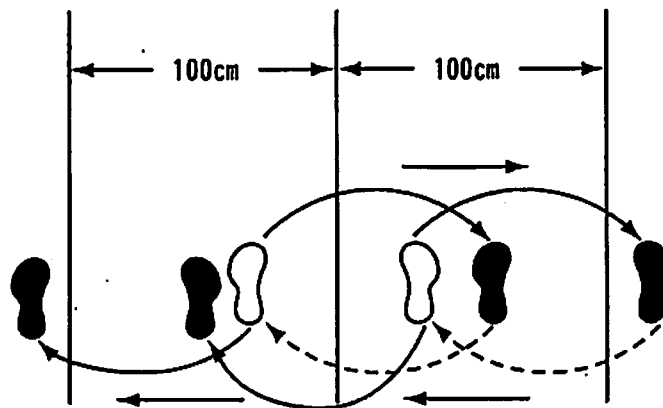

3 記録

- (1) 上記の運動を20秒間繰り返す、それぞれのラインを通過することに1点を与える（右、中央、左、中央で4点になる）。
- (2) テストを2回実施してよい方の記録をとる。

4 実施上の注意

- (1) 屋内、屋外のいずれで実施してもよいが、屋外で行う場合は、よく整地された安全で滑りにくい場所で実施すること（コンクリート等の上では実施しない）。
- (2) このテストは、同一の被測定者に対して続けて行わない。
- (3) 次の場合は点数としない。
 - ア 外側のラインを踏まなかったり越えなかったとき。
 - イ 中央ラインをまたがなかったとき。

持久走（男子1500m・女子1000m）

1 準備

歩走路（トラック）、スタート合図用旗、ストップウォッチ。

2 方法

- (1) スタートはスタンディングスタートの要領で行う。
- (2) スタートの合図は、「位置について」、「用意」の後、音または声を発すると同時に旗を上から下に振り下ろすことによって行う。

3 記録

- (1) スタートの合図からゴールライン上に胴（頭、肩、手、足ではない）が到達するまでに要した時間を計測する。
- (2) 1人に1個の時計を用いることが望ましいが、ストップウォッチが不足する場合は、計時員が時間を読み上げ、測定員が到着時間を記録してもよい。
- (3) 記録は秒単位とし、秒未満は切り上げる。
- (4) 実施は1回とする。

4 実施上の注意

- (1) 被測定者の健康状態に十分注意し、疾病及び傷害の有無を確かめ、医師の治療を受けている者や実施が困難と認められる者については、このテストを実施しない。
- (2) トラックを使用して行うことを原則とする。
- (3) いたずらに競争したり、無理なペースで走らないように注意し、各自の能力なども考えて走るよう指導する。
- (4) テスト前後に、ゆっくりとした運動等によるウォーミングアップ及びクーリングダウンをする。

20mシャトルラン（往復持久走）

1 準備

テスト用CDまたはテープ及び再生用プレーヤー。20m間隔の2本の平行線。
ポール4本を平行線の両端に立てる。

2 方法

- (1) プレーヤーによりCD（テープ）再生を開始する。
- (2) 一方の線上に立ち、テストの開始を告げる5秒間のカウントダウンの後の電子音によりスタートする。
- (3) 一定の間隔で1音ずつ電子音が鳴る。電子音が次に鳴るまでに20m先の線に達し、足が線を越えるか、触れたら、その場で向きを変える。この動作を繰り返す。電子音の前に線に達してしまった場合は、向きを変え、電子音を待ち、電子音が鳴った後に走り始める。
- (4) CD（テープ）によって設定された電子音の間隔は、初めはゆっくりであるが、約1分ごとに電子音の間隔は短くなる。すなわち、走速度は約1分ごとに増加していくので、できる限り電子音の間隔についていくようにする。
- (5) CD（テープ）によって設定された速度を維持できなくなり走るのをやめたとき、または、2回続けてどちらかの足で線に触れることができなくなったときに、テストを終了する。なお、電子音からの遅れが1回の場合、次の電子音に間に合い、遅れを解消できれば、テストを継続することができる。

3 記録

- (1) テスト終了時（電子音についていけなくなった直前）の折り返しの総回数を記録とする。ただし、2回続けてどちらかの足で線に触れることができなかったときは、最後に触れることができた折り返しの総回数を記録とする。
- (2) 折り返しの総回数から最大酸素摂取量を推定する場合は、参考「20mシャトルラン（往復持久走）最大酸素摂取量推定表」を参照すること。

4 実施上の注意

- (1) ランニングスピードのコントロールに十分注意し、電子音の鳴る時には、必ずどちらかの線上にいるようにする。CD（テープ）によって設定された速度で走り続けるようにし、走り続けることができなくなった場合は、自発的に退くことを指導しておく。
- (2) テスト実施前のウォーミングアップでは、足首、アキレス腱、膝などの柔軟運動（ストレッチングなどを含む）を十分に行う。
- (3) テスト終了後は、ゆっくりとした運動等によるクーリングダウンをする。
- (4) 被測定者に対し、最初のランニングスピードがどの程度か知らせる。
- (5) CDプレーヤー使用時は、音がとんでしまうおそれがあるので、走行場所から離して置く。
- (6) 被測定者の健康状態に十分注意し、疾病及び傷害の有無を確かめ、医師の治療を受けている者や実施が困難と認められる者については、このテストを実施しない。

50m走

1 準備

図のような50m直走路、スタート合図用旗、ストップウォッチ。

2 方法

(1) スタートは、小学生ではスタンディングスタート、中学生・高校生ではクラウチングスタートの要領で行う。

(2) スタートの合図は、「位置について」、「用意」の後、音または声を発すると同時に旗を下から上へ振り上げることによって行う。

3 記録

(1) スタートの合図からゴールライン上に胸（頭、肩、手、足ではない）が到達するまでに要した時間を計測する。

(2) 記録は1/10秒単位とし、1/10秒未満は切り上げる。

(3) 実施は1回とする。

4 実施上の注意

(1) 走路は、セバレートの直走路とし、曲走路や折り返し走路は使わない。

(2) 走者は、スパイクやスターティングブロックなどを使用しない。

(3) ゴールライン前方5mのラインまで走らせるようにする。

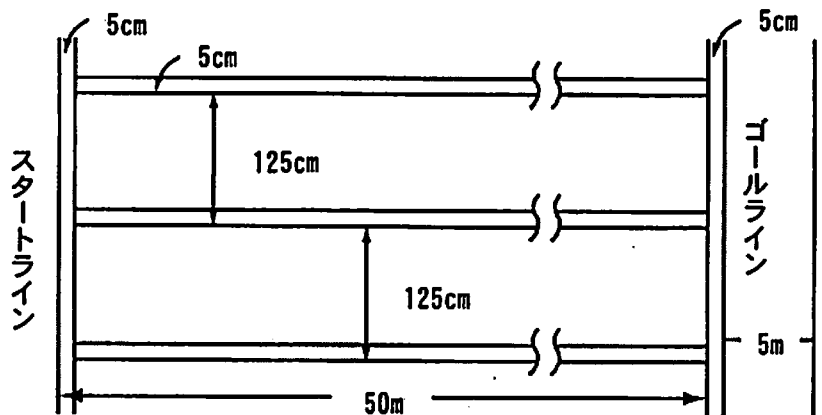

立ち幅とび

1 準備

屋外で行う場合

砂場、巻き尺、ほうき、砂ならし。

砂場の手前 (30cm~1 m) に踏み切り線を引く。

屋内で行う場合

マット (6 m程度)、巻き尺、ラインテープ。

マットを壁に付けて敷く。

マットの手前 (30cm~1 m) の床にラインテープを張り踏み切り線とする。

2 方法

(1) 両足を軽く開いて、つま先が踏み切り線の前端にそろうように立つ。

(2) 両足で同時に踏み切って前方へとぶ。

3 記録

(1) 身体が砂場 (マット) に触れた位置のうち、最も踏み切り線に近い位置と、踏み切り前の両足の中央の位置 (踏み切り線の前端) とを結ぶ直線の距離を計測する (上図参照)。

(2) 記録はセンチメートル単位とし、センチメートル未満は切り捨てる。

(3) 2回実施してよい方の記録をとる。

4 実施上の注意

(1) 踏み切り線から砂場 (マット) までの距離は、被測定者の実態によって加減する。

(2) 踏み切り際には、二重踏み切りにならないようにする。

(3) 屋外で行う場合、踏み切り線周辺及び砂場の砂面は、できるだけ整地する。

(4) 屋内で行う場合、着地の際にマットがずれないように、テープ等で固定するとともに、片側を壁につける。滑りにくい (ずれにくい) マットを用意する。

(5) 踏み切り前の両足の中央の位置を任意に決めておくと計測が容易になる。

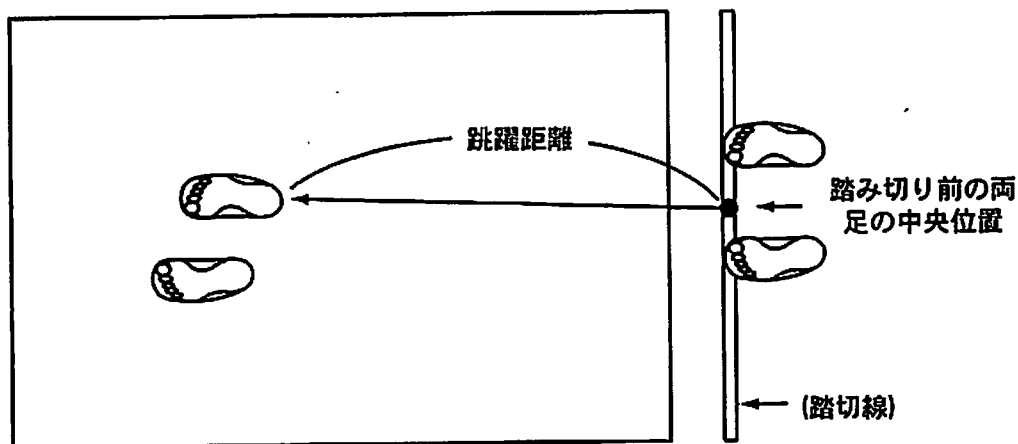

ソフトボール投げ（小学生） ハンドボール投げ（中学生・高校生）

1 準備

ソフトボール…1号（外周26.2cm～27.2cm、重さ136g～146g）、巻き尺。

ハンドボール…2号（外周54cm～56cm、重さ325g～400g）、巻き尺。

平坦な地面上に直径2mの円を描き、円の中心から投球方向に向かって、中心角30度になるように直線を図のように2本引き、その間に同心円弧を1m間隔に描く。

2 方法

(1) 投球は地面に描かれた円内から行う。

(2) 投球中または投球後、円を踏んだり、越したりして円外に出てはならない。

(3) 投げ終わったときは、静止してから、円外に出る。

3 記録

(1) ボールが落下した地点までの距離を、あらかじめ1m間隔に描かれた円弧によって計測する。

(2) 記録はメートル単位とし、メートル未満は切り捨てる。

(3) 2回実施してよい方の記録をとる。

4 実施上の注意

(1) 投球のフォームは自由であるが、できるだけ「下手投げ」をしない方がよい。また、ステップして投げたほうがよい。

(2) 30度を開いた2本の直線の外側に石灰などを使って5mおきにその距離を表す数字を地面に書いておくと便利である。

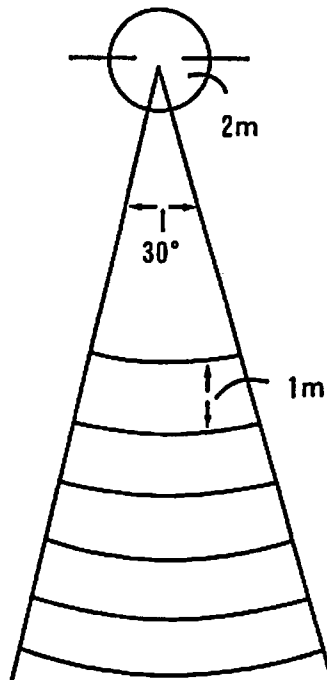

新体力テスト 記録用紙 (小学校)

No.	しめい 氏名		とどうふけん 都道府県	
1. 平成	ねん がつ にちげんざい 年4月1日 現在の年齢	さい 歳	せいべつ 2. 性別	だん じょ 男 ・ 女
3. 都市階級 区分	とし かいきゅうくぶん	だいちゅうとし 1. 大・中都市	しょうとし 2. 小都市	ちやうそん 3. 町村
4. 運動部や スポーツクラブに 入っていますか	うんどうぶ	はい 1. 入っている	はい 2. 入っていない	
5. 運動や スポーツを どのくらい していますか (学校の 体育の 授業を のぞきます)	うんどう	1. ほとんど 毎日 (週に3日以上) 2. とときどき (週に 1～2日くらい) 3. ときたま (月に 1～3日くらい) 4. しない		
6. 運動や スポーツを するときは 1日に どのくらいの時間 しますか (学校の 体育の 授業を のぞきます)	うんどう	1. 30分未満 2. 30分以上1時間未満 3. 1時間以上2時間未満 4. 2時間以上		
7. 朝食は 食べますか	ちやうしょく た	まいにち た 1. 毎日 食べる	ときどき た 2. 時々 食べない	まいにち た 3. 毎日 食べない
8. 1日の 睡眠 時間	いち すいみん じかん	じかん みまん 1. 6時間未満	じかん いじょう じかん みまん 2. 6時間以上8時間未満	じかん いじょう 3. 8時間以上
9. 1日に どのくらい テレビを 見ますか (テレビゲームも 含みます)	いち ทีวี み	じかん みまん 1. 1時間未満	じかん いじょう じかん みまん 2. 1時間以上2時間未満	じかん いじょう 3. 2時間以上3時間未満 4. 3時間以上
10. 体格	しんちやう 1. 身長	cm	たいじやう 2. 体重	kg 3. 座高 cm

こゝもく 項目	きろく 記録				とくてん 得点		
1. 握力	みぎ 右	Kg未満 切り捨て	かいめ 1回目	kg	かいめ 2回目	kg	
	ひだり 左	Kg未満 切り捨て	かいめ 1回目	kg	かいめ 2回目	kg	
	へいきん 平均	Kg未満 四捨五入				kg	
2. 上体 起こし	じやうたいお				かい 回		
3. 長座 体前屈	ちやうざ たいげんくつ		かいめ 1回目	cm	かいめ 2回目	cm	
4. 反復 横とび	はんぷく よこ		かいめ 1回目	てん 点	かいめ 2回目	てん 点	
5. 20mシャトルラン			お かいめ 折り返し数		かい 回		
6. 50m走	そう 1/10秒単位 1/10秒未満切り上げ				びやう 秒		
7. 立ち幅とび	た はば		かいめ 1回目	cm	かいめ 2回目	cm	
8. ソフトボール投げ	な		かいめ 1回目	m	かいめ 2回目	m	
			とくてん 得点		ごうかい 合計		
そうごう ひやうか 総合 評価			A	B	C	D	E

新体力テスト記録用紙 記入上の注意〔児童の実態に応じて測定者が質問事項等の説明をしてください。〕

- 1) 「住所」は、居住地の都道府県名を記入してください。
- 2) 「年齢」は、調査実施年度の4月1日現在の満年齢を記入してください。
- 3) 「都市階級区分」については、居住地が次のいずれにあてはまるかを判断し、その番号を○で囲んでください。
 - (1) 大・中都市…人口15万人以上の市、政令指定都市。（栃木県では、宇都宮市・小山市・足利市）
 - (2) 小都市……人口15万人未満の市。（栃木県では、宇都宮市・小山市・足利市以外の市）
 - (3) 町村
- 4) 「運動・スポーツの実施状況」及び「1日の運動・スポーツ実施時間」については、学校の体育の授業を除いた運動・スポーツの実施状況及び実施時間についてあてはまる番号を○で囲んでください。
- 5) その他については、あてはまる番号を○で囲んでください。
- 6) 2回テストをする項目については、そのよい方の記録の左側に○印をつけてください。
- 7) 総合評価については、あてはまる記号を○で囲んでください。

テストの得点表および総合評価（小学校）

- 1 項目別得点表により記録を採点する。
- 2 各項目の得点を合計し、総合評価をする。

男子

得点	握力	上体起こし	長座体前屈	反復横とび	20mシャトルラン	50m走	立ち幅とび	ソフトボール投げ
10	26kg以上	26回以上	49cm以上	50点以上	80回以上	8.0秒以下	192cm以上	40m以上
9	23～25	23～25	43～48	46～49	69～79	8.1～8.4	180～191	35～39
8	20～22	20～22	38～42	42～45	57～68	8.5～8.8	168～179	30～34
7	17～19	18～19	34～37	38～41	45～56	8.9～9.3	156～167	24～29
6	14～16	15～16	30～33	34～37	33～44	9.4～9.9	143～155	18～23
5	11～13	12～14	27～29	30～33	23～32	10.0～10.6	130～142	13～17
4	9～10	9～11	23～26	26～29	15～22	10.7～11.4	117～129	10～12
3	7～8	6～8	19～22	22～25	10～14	11.5～12.2	105～116	7～9
2	5～6	3～5	15～18	18～21	8～9	12.3～13.0	93～104	5～6
1	4kg以下	2回以下	14cm以下	17点以下	7回以下	13.1秒以上	92cm以下	4m以下

女子

得点	握力	上体起こし	長座体前屈	反復横とび	20mシャトルラン	50m走	立ち幅とび	ソフトボール投げ
10	25kg以上	23回以上	52cm以上	47点以上	64回以上	8.3秒以下	181cm以上	25m以上
9	22～24	20～22	46～51	43～46	54～63	8.4～8.7	170～180	21～24
8	19～21	18～19	41～45	40～42	44～53	8.8～9.1	160～169	17～20
7	16～18	16～17	37～40	36～39	35～43	9.2～9.6	147～159	14～16
6	13～15	14～15	33～36	32～35	26～34	9.7～10.2	134～146	11～13
5	11～12	12～13	29～32	28～31	19～25	10.3～10.9	121～133	8～10
4	9～10	9～11	25～28	25～27	14～18	11.0～11.6	109～120	6～7
3	7～8	6～8	21～24	21～24	10～13	11.7～12.4	98～108	5
2	4～6	3～5	18～20	17～20	8～9	12.5～13.2	85～97	4
1	3kg以下	2回以下	17cm以下	16点以下	7回以下	13.3秒以上	84cm以下	3m以下

総合評価基準表

段階	6歳・小1	7歳・小2	8歳・小3	9歳・小4	10歳・小5	11歳・小6
A	39以上	47以上	53以上	59以上	65以上	71以上
B	33～38	41～46	46～52	52～58	58～64	63～70
C	27～32	34～40	39～45	45～51	50～57	55～62
D	22～26	27～33	32～38	38～44	42～49	46～54
E	21以下	26以下	31以下	37以下	41以下	45以下

栃木県教育委員会では、7月までに実施した新体力テストにおいて、すべての項目（種目）の得点が8点以上の児童に対し、S認定証を交付する。

新体力テスト 記録用紙 (中学校・高等学校)

No.	氏名		都道府県	
1. 平成	年4月1日	現在の年齢	歳	2. 性別
		男 ・ 女		
3. 都市階級 区分		1. 大・中都市	2. 小都市	3. 町村
4. 運動部やスポーツクラブに入っていますか		1. 入っている 2. 入っていない		
5. 運動やスポーツをどのくらいしていますか(学校の体育の授業をのぞきます)		1. ほとんど毎日(週に3日以上) 2. ときどき(週に1~2日くらい) 3. ときたま(月に1~3日くらい) 4. しない		
6. 運動やスポーツをするときは1日にどのくらいの時間しますか(学校の体育の授業をのぞきます)		1. 30分未満 2. 30分以上1時間未満 3. 1時間以上2時間未満 4. 2時間以上		
7. 朝食は食べますか		1. 毎日食べる 2. 時々食べない 3. 毎日食べない		
8. 1日の睡眠時間		1. 6時間未満 2. 6時間以上8時間未満 3. 8時間以上		
9. 1日にどのくらいテレビを見ますか(テレビゲームも含みます)		1. 1時間未満 2. 1時間以上2時間未満 3. 2時間以上3時間未満 4. 3時間以上		
10. 体格	1. 身長	cm	2. 体重	kg
			3. 座高	cm

項目		記録		得点
1 握力	右 Kg未満 切り捨て	1回目 kg	2回目 kg	
	左 Kg未満 切り捨て	1回目 kg	2回目 kg	
	平均 Kg未満 四捨五入			
2 上体起こし				回
3 長座体前屈		1回目 cm	2回目 cm	
4 反復横とび		1回目 点	2回目 点	
5 持久走				秒
20mシャトルラン		折り返し数	回(最大酸素摂取量	ml/kg・分)
6 50m走 1/10秒単位 1/10秒未満切り上げ				秒
7 立ち幅とび		1回目 cm	2回目 cm	
8 ソフトボール投げ		1回目 m	2回目 m	
				得点合計
総合評価		A	B	C
			D	E

新体力テスト記録用紙 記入上の注意

- 1) 「住所」は、居住地の都道府県名を記入してください。
- 2) 「年齢」は、調査実施年度の4月1日現在の満年齢を記入してください。
- 3) 「都市階級区分」については、居住地が次のいずれにあてはまるかを判断し、その番号を○で囲んでください。
 - (1) 大・中都市...人口15万人以上の市、政令指定都市。(栃木県では、宇都宮市・小山市・足利市)
 - (2) 小都市.....人口15万人未満の市。(栃木県では、宇都宮市・小山市・足利市以外の市)
 - (3) 町村
- 4) 「運動・スポーツの実施状況」及び「1日の運動・スポーツ実施時間」については、学校の体育の授業を除いた運動・スポーツの実施状況及び実施時間についてあてはまる番号を○で囲んでください。
- 5) その他については、あてはまる番号を○で囲んでください。
- 6) 2回テストをする項目については、そのよい方の記録の左側に○印をつけてください。
- 7) 総合評価については、あてはまる記号を○で囲んでください。

テストの得点表および総合評価（中学校・高等学校）

- 1 項目別得点表により記録を採点する。
- 2 各項目の得点を合計し、総合評価をする。

男子

得点	握力	上体起こし	長座体前屈	反復横とび	持久走	20mシャトルラン	50m走	立ち幅とび	ハンドボール投げ
10	56kg以上	35回以上	64cm以上	63点以上	4'59''以下	125回以上	6.6秒以下	265cm以上	37m以上
9	51~55	33~34	58~63	60~62	5'00''~5'16''	113~124	6.7~6.8	254~264	34~36
8	47~50	30~32	53~57	56~59	5'17''~5'33''	102~112	6.9~7.0	242~253	31~33
7	43~46	27~29	49~52	53~55	5'34''~5'55''	90~101	7.1~7.2	230~241	28~30
6	38~42	25~26	44~48	49~52	5'56''~6'22''	76~89	7.3~7.5	218~229	25~27
5	33~37	22~24	39~43	45~48	6'23''~6'50''	63~75	7.6~7.9	203~217	22~24
4	28~32	19~21	33~38	41~44	6'51''~7'30''	51~62	8.0~8.4	188~202	19~21
3	23~27	16~18	28~32	37~40	7'31''~8'19''	37~50	8.5~9.0	170~187	16~18
2	18~22	13~15	21~27	30~36	8'20''~9'20''	26~36	9.1~9.7	150~169	13~15
1	17kg以下	12回以下	20cm以下	29点以下	9'21''以上	25回以下	9.8秒以上	149cm以下	12m以下

女子

得点	握力	上体起こし	長座体前屈	反復横とび	持久走	20mシャトルラン	50m走	立ち幅とび	ハンドボール投げ
10	36kg以上	29回以上	63cm以上	53点以上	3'49''以下	88回以上	7.7秒以下	210cm以上	23m以上
9	33~35	26~28	58~62	50~52	3'50''~4'02''	76~87	7.8~8.0	200~209	20~22
8	30~32	23~25	54~57	48~49	4'03''~4'19''	64~75	8.1~8.3	190~199	18~19
7	28~29	20~22	50~53	45~47	4'20''~4'37''	54~63	8.4~8.6	179~189	16~17
6	25~27	18~19	45~49	42~44	4'38''~4'56''	44~53	8.7~8.9	168~178	14~15
5	23~24	15~17	40~44	39~41	4'57''~5'18''	35~43	9.0~9.3	157~167	12~13
4	20~22	13~14	35~39	36~38	5'19''~5'42''	27~34	9.4~9.8	145~156	11
3	17~19	11~12	30~34	32~35	5'43''~6'14''	21~26	9.9~10.3	132~144	10
2	14~16	8~10	23~29	27~31	6'15''~6'57''	15~20	10.4~11.2	118~131	8~9
1	13kg以下	7回以下	22cm以下	26点以下	6'58''以上	14回以下	11.3秒以上	117cm以下	7m以下

総合評価基準表

段階	12歳・中1	13歳・中2	14歳・中3	15歳・高1	16歳・高2	17歳・高3	18歳・高4
A	51以上	57以上	60以上	61以上	63以上	65以上	65以上
B	41~50	47~56	51~59	52~60	53~62	54~64	54~64
C	32~40	37~46	41~50	41~51	42~52	43~53	43~53
D	22~31	27~36	31~40	31~40	31~41	31~42	31~42
E	21以下	26以下	30以下	30以下	30以下	30以下	30以下

栃木県教育委員会では、7月までに実施した新体力テストにおいて、すべての項目（種目）の得点が8点以上の生徒に対し、S認定証を交付する。

[参考] 20mシャトルラン(往復持久走) 最大酸素摂取量推定表

平成12年3月改訂

折り返し数	推定最大 酸素摂取量 (ml/kg・分)	折り返し数	推定最大 酸素摂取量 (ml/kg・分)	折り返し数	推定最大 酸素摂取量 (ml/kg・分)	折り返し数	推定最大 酸素摂取量 (ml/kg・分)
8	27.8	46	36.4	84	44.9	122	53.5
9	28.0	47	36.6	85	45.1	123	53.7
10	28.3	48	36.8	86	45.4	124	53.9
11	28.5	49	37.0	87	45.6	125	54.1
12	28.7	50	37.3	88	45.8	126	54.4
13	28.9	51	37.5	89	46.0	127	54.6
14	29.2	52	37.7	90	46.3	128	54.8
15	29.4	53	37.9	91	46.5	129	55.0
16	29.6	54	38.2	92	46.7	130	55.3
17	29.8	55	38.4	93	46.9	131	55.5
18	30.1	56	38.6	94	47.2	132	55.7
19	30.3	57	38.8	95	47.4	133	55.9
20	30.5	58	39.1	96	47.6	134	56.2
21	30.7	59	39.3	97	47.8	135	56.4
22	31.0	60	39.5	98	48.1	136	56.6
23	31.2	61	39.7	99	48.3	137	56.8
24	31.4	62	40.0	100	48.5	138	57.1
25	31.6	63	40.2	101	48.7	139	57.3
26	31.9	64	40.4	102	49.0	140	57.5
27	32.1	65	40.6	103	49.2	141	57.7
28	32.3	66	40.9	104	49.4	142	58.0
29	32.5	67	41.1	105	49.6	143	58.2
30	32.8	68	41.3	106	49.9	144	58.4
31	33.0	69	41.5	107	50.1	145	58.6
32	33.2	70	41.8	108	50.3	146	58.9
33	33.4	71	42.0	109	50.5	147	59.1
34	33.7	72	42.2	110	50.8	148	59.3
35	33.9	73	42.4	111	51.0	149	59.5
36	34.1	74	42.7	112	51.2	150	59.8
37	34.3	75	42.9	113	51.4	151	60.0
38	34.6	76	43.1	114	51.7	152	60.2
39	34.8	77	43.3	115	51.9	153	60.4
40	35.0	78	43.6	116	52.1	154	60.7
41	35.2	79	43.8	117	52.3	155	60.9
42	35.5	80	44.0	118	52.6	156	61.1
43	35.7	81	44.2	119	52.8	157	61.3
44	35.9	82	44.5	120	53.0		
45	36.1	83	44.7	121	53.2		

本県児童生徒の体力

平成29年3月

編集発行 栃木県教育委員会事務局スポーツ振興課

宇都宮市塙田1-1-20

TEL 028-623-3416

FAX 028-623-3411

URL <http://www.pref.tochigi.lg.jp/m07/index.html>

VERY 
GOOD
LOCAL

とちぎ



2022年(平成34年)

栃木県で国体を
開催します!



第77回国民体育大会栃木県準備委員会事務局
(栃木県総合政策部 国体準備室)

〒320-8501 栃木県宇都宮市塚田1-1-20
TEL 028-623-3522
FAX 028-623-3517